

# BLACK+ DECKER™

## CERAMIC TOWER HEATER

### INSTRUCTION MANUAL

CATALOG NUMBER  
BHTC571

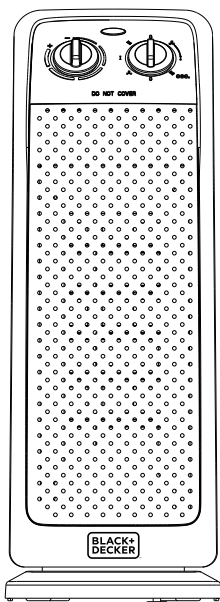

Thank you for choosing BLACK+DECKER!

**PLEASE READ BEFORE RETURNING THIS PRODUCT FOR ANY REASON.**

If you have a question or experience a problem with your BLACK+DECKER purchase, go to [www.blackanddecker.com/instantanswers](http://www.blackanddecker.com/instantanswers)

If you can't find the answer or do not have access to the Internet, call 844-299-0879 from 10:30 a.m. to 6:30 p.m. EST Mon. - Fri. to speak with an agent. Please have the catalog number available when you call.

**SAVE THIS MANUAL FOR FUTURE REFERENCE.**



## CONTENTS

### SAFETY INFORMATION

Important Safety Instructions.....	4-6
Electrical Requirements.....	5

### SET UP & USE

Parts & Features .....	7
Operating Instructions .....	8
Care & Cleaning .....	9

### TROUBLESHOOTING & WARRANTY

Troubleshooting.....	10
Limited Warranty.....	11

## SPECIFICATIONS

Voltage: 120V, 60Hz  
 Power Consumption: 1500W  
 Unit Size (WxDxH): 6.85" x 6.2" x 18.7"

## PRODUCT REGISTRATION

Thank you for purchasing our BLACK+DECKER product. This easy-to-use manual will guide you in getting the best use of your heater.

Remember to record the model and serial numbers. They are on a label on the rear.

---

Model number

---

Serial number

---

Date of purchase

Staple your receipt to your manual. You will need it to obtain warranty service.

## SAFETY INFORMATION

### **DANGER**

**DANGER** - Immediate hazards which **WILL** result in severe personal injury or death

### **WARNING**

**WARNING** - Hazards or unsafe practices which **COULD** result in severe personal injury or death

### **CAUTION**

**CAUTION** - Hazards or unsafe practices which **COULD** result in minor personal injury

## IMPORTANT SAFETY INSTRUCTIONS

### **WARNING**

When using electrical appliances, basic safety precautions should be followed, including the following

When using electrical appliances, basic precautions should always be followed to reduce the risk of fire, electric shock, and injury to persons, including the following:

1. Read all instructions before using this heater.
2. This heater is hot when in use. To avoid burns, do not let bare skin touch hot surfaces. If provided, use handles when moving this heater. Keep combustible materials, such as furniture, pillows, bedding, papers, clothes, and curtains at least 3 feet (0.9m) from the front of the heater and keep them away from the sides and rear.
3. Extreme caution is necessary when any heater is used by or near children or invalids and whenever the heater is left operating and unattended.
4. Always unplug heater when not in use.
5. Do not operate any heater with a damaged cord or plug or after the heater malfunctions, has been dropped or damaged in any manner. Discard heater or return heater to authorized service facility for examination, electrical or mechanical adjustment, or repair.
6. Do not use outdoors.
7. This heater is not intended for use in bathrooms, laundry areas and similar indoor locations. Never locate heater where it may fall into bathtub or other water container.
8. Do not run cord under carpeting. Do not cover cord with throw rugs, runners, or similar coverings. Do not route cord under furniture or appliances. Arrange cord away from traffic area and where it will not be tripped over.
9. To disconnect heater, first turn controls to off, then remove plug from outlet.
10. Do not insert or allow foreign objects to enter any ventilation or exhaust opening as this may cause an electric shock or fire, or damage the heater.
11. To prevent a possible fire, do not block air intakes or exhaust in any manner. Do not use on soft surfaces, like a bed, where openings may become blocked.

## SAFETY INFORMATION

12. A heater has hot and arcing or sparking parts inside. Do not use it in the areas where gasoline, paint, or flammable liquids are used or stored.
13. Use this heater only as described in this manual. Any other use not recommended by the manufacturer may cause fire, electric shock, or injury to persons.
14. **⚠ CAUTION:** Always plug heaters directly into a wall outlet/receptacle. Never use with an extension cord or relocatable power tap (outlet/power strip).
15. This heater draws 12.5 amps during operation. To prevent overloading a circuit, do not plug the heater into a circuit that already has other appliances working.
16. The output of this heater may vary and its temperature may become intense enough to burn exposed skin. Use of this heater is not recommended for persons with reduced sensitivity to heat or an inability to react to avoid burns.
17. Don't leave the heater on unattended.

## SAVE THESE INSTRUCTIONS HOUSEHOLD USE ONLY

### ELECTRICAL REQUIREMENTS

This appliance has a polarized plug (one blade is wider than the other). To reduce the risk of electric shock, this plug is intended to fit into a polarized outlet only one way. If the plug does not fit into the outlet, reverse the plug. If it still does not fit, contact a qualified electrician. Do not attempt to modify the plug in any way.

**NOTE:** Neither BLACK+DECKER nor the dealer can accept any liability for damage to the product or personal injury resulting from failure to observe the electrical connection procedures.



**WARNING:** To reduce the risk of electric shock, do not use with an extension cord.



#### **WARNING - RISK OF FIRE**

It is important the plug fits tightly into the wall outlet.

If the plug does not fit securely and appears loose, it should not be used.

Have a licensed electrician replace the receptacle.

## SAFETY INFORMATION

### OVERHEAT SAFETY FEATURE

This heater is equipped with an overheat safety feature. When the heater's internal components reach a certain temperature that could cause overheating and possible fire, the heater will automatically shut off. If this should occur, please contact our Customer Satisfaction Center at 844-299-0879.

#### **WARNING**

It is normal for the power cord to feel warm to the touch; however, a loose fit between the outlet and the plug may cause overheating of the plug. If this occurs, try inserting the plug into a different outlet.

Contact a qualified electrician to inspect the original outlet for damage.

### TIP-OVER SAFETY FEATURE

This heater is equipped with a tip-over safety feature. Once the heater is tipped over, an internal switch will automatically shut the heater off. Once the heater is restored to an upright position, the heater will reset. To continue operation, turn heater back on.

# SET UP & USE

## PARTS & FEATURES

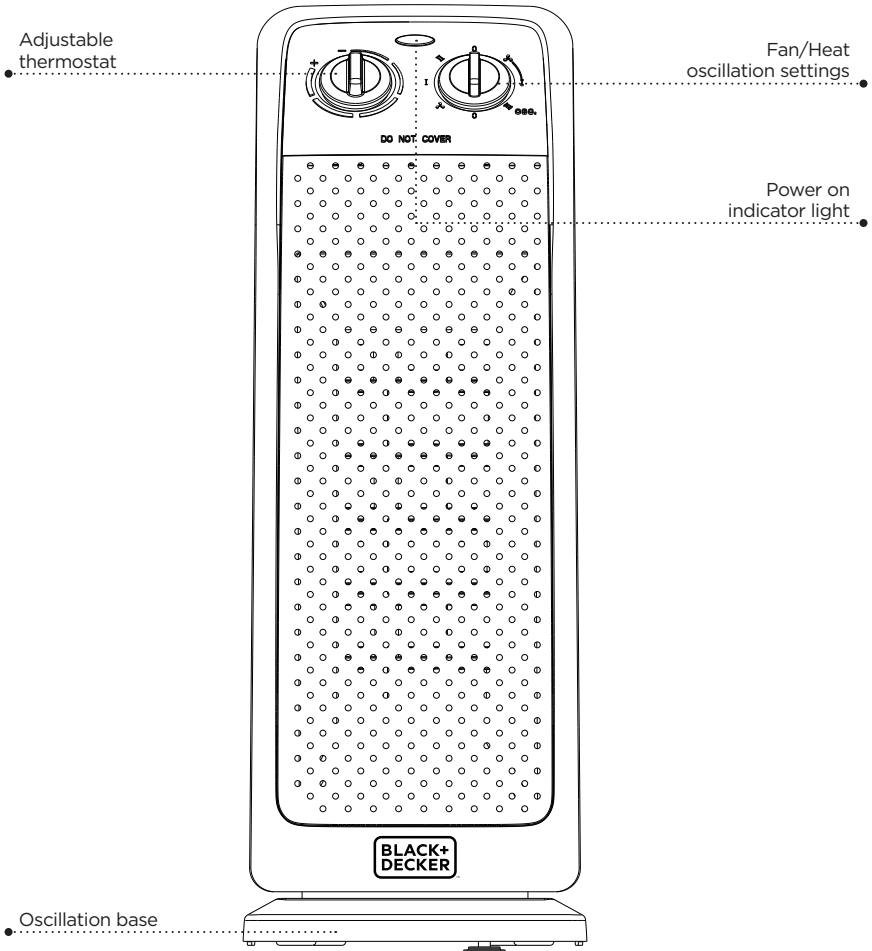

# SET UP & USE

## OPERATING INSTRUCTIONS

Place the heater on a firm, level surface and plug the unit directly into a 120 V AC electrical outlet.

**NOTE:** Only operate heater in upright position.

1. Turn the thermostat knob clockwise (right) direction until it reaches the maximum setting. The knob needs to be turned past LO until the power on light illuminates in order to operate the Fan Only, "LO" Heat or "HI" Heat Settings
2. To use the Oscillation function select the Fan Only, "LO" Heat or "HI" Heat Settings on the right side of the Fan/Heat Oscillation control knob. To use without the oscillation function use the settings to the left of the Fan/Heat Oscillation control knob.
3. Turn the heat control knob from the "O" (OFF Position) to the **FAN ONLY** (🌀), **LO** (Low 1000 watts) or **HI** (High 1500 watts) Heat settings.

The power indicator light turns on when either the, FAN, LOW or HIGH setting is selected.

When the desired temperature/comfort level is reached, lower the thermostat knob until the heater stops operating. The thermostat will automatically maintain the desired temperature level by cycling the heater on and off.

**NOTE:** Turning the TEMPERATURE control knob clockwise will increase the temperature setting.

Turn the fan/heat control knob to "O" to shut off the unit.

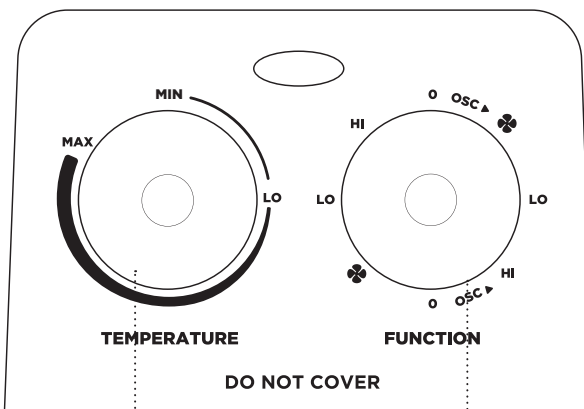

● Thermostat

Fan/Heat oscillation control knob ●



# CARE & CLEANING

## MAINTENANCE

1. Turn power off before cleaning.
2. Unplug the unit and let it cool completely.
3. To keep the heater clean, the outer shell may be cleaned with a soft, damp cloth. You may use a mild detergent if necessary. After cleaning, dry the unit with a soft cloth.

 **CAUTION:** DO NOT let liquid enter the heater.

4. DO NOT use alcohol, gasoline, abrasive powders, furniture polish, or rough brushes to clean the heater. This may cause damage or deterioration to the surface of the heater.
5. DO NOT immerse the heater in water.
6. Wait until the unit is completely dry before use.

## STORAGE

Store the heater in a cool, dry location when not in use. To prevent dust and dirt build-up, use the original packaging to repack the unit.

## TROUBLESHOOTING & WARRANTY

### BEFORE YOU CALL FOR SERVICE

IF THE HEATER/FAN FAILS TO OPERATE:

- A) Check to make sure that the heater/fan is plugged in securely. If it is not, remove the plug from the outlet, wait 10 seconds and plug it in again securely.
- B) Check for a blown circuit fuse or a tripped main circuit breaker. If these seem to be operating properly, test the outlet with another appliance.
- C) Check if electricity to the main power switch in the back of the unit appears to be working.
- D) Make sure the heater is in the upright position.

**NOTE:** For the heater to function properly, the desired temperature on the heater must be set a few degrees higher than the temperature in the room. If the unit seems to not be heating properly, increase the desired temperature on the heater to fully engage the heating elements.

IF NONE OF THE ABOVE SOLVES THE PROBLEM, CONTACT A QUALIFIED TECHNICIAN. DO NOT TRY TO ADJUST OR REPAIR THE HEATER/FAN YOURSELF.

### CUSTOMER SERVICE

## IMPORTANT

### DO NOT RETURN THIS PRODUCT TO THE STORE

If you have a problem with this product, please contact the **BLACK+DECKER** Customer Satisfaction Center at **844-299-0879** or [service@appliance.com](mailto:service@appliance.com)

**DATED PROOF OF PURCHASE, MODEL # AND SERIAL #  
REQUIRED FOR WARRANTY SERVICE**

# TROUBLESHOOTING & WARRANTY

## LIMITED WARRANTY

Any repair, replacement, or warranty service, and all questions about this product should be directed to BLACK+DECKER at **844-299-0879** from the USA or Puerto Rico.

BLACK+DECKER warrants to the original purchaser that the product will be free from defects in material, parts and workmanship for the period designated for this product. The warranty commences the day the product is purchased and covers up to a period of **1 year (12 months) for labor/1 year (12 months) for parts (manufacturing defects only)**.

BLACK+DECKER agrees that it will, at its option, replace the defective product with either a new or remanufactured unit equivalent to your original purchase during the warranty period.

**Exclusions:** This warranty does not apply if any of the following conditions exist:

1. The appearance or exterior of the product has been damaged or defaced, or altered or modified in either design or construction.
2. The product's original serial number has been altered or removed, or cannot be readily determined.
3. Damage is due to a power line surge, or connection to an improper voltage source.
4. Damage is due to general misuse, accidents, or acts of God.
5. Repair attempts were made by unauthorized service providers; parts other than genuine parts were used; or parts were obtained from unauthorized service companies.
6. The product was transferred from the original owner.
7. The product was purchased as refurbished, like new, or second-hand, or with "As-Is" or "Final Sale" terms.
8. The product was used in a commercial or rental setting.
9. The product was used in settings other than ordinary households, or used other than in accordance with the provided instructions.
10. Damage is due to improper installation.

The following costs are not covered under this warranty:

1. Transportation and shipping costs associated with the replacement of the unit.
2. Service calls to instruct you how to use your product.
3. Service calls to repair or replace the house fuse, reset a circuit breaker, or correct the wiring in the house.
4. Service calls required due to improper installation.

REPAIR OR REPLACEMENT AS PROVIDED UNDER THIS WARRANTY IS THE EXCLUSIVE REMEDY OF THE CUSTOMER; BLACK+DECKER SHALL NOT BE LIABLE FOR ANY INCIDENTAL OR CONSEQUENTIAL DAMAGES FOR BREACH OF ANY EXPRESS OR IMPLIED WARRANTY ON THIS PRODUCT, EXCEPT TO THE EXTENT PROHIBITED BY APPLICABLE LAW. ANY IMPLIED WARRANTY OF MERCHANTABILITY OF FITNESS FOR A PARTICULAR PURPOSE ON THIS PRODUCT IS LIMITED TO THE DURATION OF THE WARRANTY.

Some states do not allow the exclusion or limitations of incidental or consequential damages, or limitations on how long the warranty lasts. In these cases the above exclusions or limitations may not apply to you. This warranty gives you specific legal rights and you may also have other rights which vary from state to state.

**Obtaining Service:** To obtain service, product literature, supplies or accessories please call **844-299-0879** to create a ticket for exchange/repair. Please make sure to provide the date of purchase, model number and a brief description of the problem. Our customer service representative will contact you or send detailed return instructions.

BLACK+DECKER does not warrant that the appliance will work properly in all environmental conditions, and makes no warranty and representation, either implied or expressed, with respect to the quality, performance, merchantability, or fitness for a particular purpose other than the purpose identified within this user's manual. BLACK+DECKER has made every effort to ensure that this user's manual is accurate and disclaims liability for any inaccuracies or omissions that may have occurred. Information in this user's manual is subject to change without notice and does not represent a commitment on the part of BLACK+DECKER. BLACK+DECKER reserves the right to make improvements to this user's manual and/or to the products described in this user's manual at any time without notice. If you find information in this manual that is incorrect, misleading, or incomplete, please contact us at **844-299-0879**.

W Appliance Co.  
1356 Broadway  
New York, NY 10018

BLACK & DECKER, BLACK+DECKER, the BLACK & DECKER and BLACK+DECKER logos and product names and the orange and black color scheme are trademarks of The Black & Decker Corporation, used under license. All rights reserved.

Product in this box may differ slightly from that pictured. Does not affect function. Not all accessories shown in photography are included in this package.

Imported by W Appliance, Inc., 1356 Broadway, New York, NY 10018

# BLACK+ DECKER™

## CHAUFFE-TOUR CÉRAMIQUE

### MANUEL D'INSTRUCTIONS

NUMÉRO DE CATALOGUE  
BHTC571

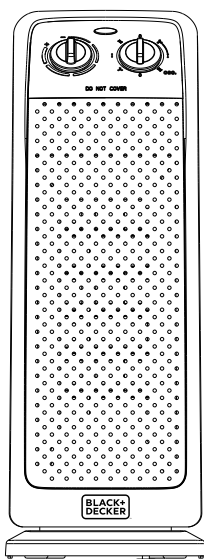

Merci d'avoir choisi BLACK+DECKER!

**VEUILLEZ LIRE AVANT DE RETOURNER CE PRODUIT POUR TOUTE RAISON.**

Si vous avez une question ou rencontrez un problème avec votre achat BLACK+DECKER, allez sur [www.blackanddecker.com/instantanswers](http://www.blackanddecker.com/instantanswers)  
Si vous ne trouvez pas la réponse ou n'avez pas accès à l'internet, appelez au 844-299-0879 de 10 h 30 à 18 h 30 HNE du lundi au vendredi pour parler avec un agent. Veuillez avoir le numéro de catalogue disponible quand vous appelez.

**GARDEZ CE MANUEL POUR RÉFÉRENCE FUTURE.**



## TABLE DES MATIÈRES

### INFORMATION SUR LA SÉCURITÉ

Consignes De Sécurité Importantes.....	16-18
Exigences Électriques.....	17

### CONFIGURATION ET UTILISATION

Pièces Et Caractéristiques.....	19
Mode d'Emploi.....	20
Entretien Et Nettoyage.....	21

### DÉPANNAGE ET GARANTIE

Dépannage.....	22
Garantie Limitée.....	23

## SPÉCIFICATIONS

Tension: 120V, 60Hz

Consommation d'Énergie: 1500W

Taille de l'Unité (LxPxH): 6.85" x 6.2" x 18.7"

## ENREGISTREMENT DU PRODUIT

Merci d'avoir acheté notre produit BLACK+DECKER. Ce manuel facile à utiliser vous guidera pour tirer le meilleur parti de votre chauffage.

N'oubliez pas d'enregistrer les numéros de modèle et série. Ils sont sur une étiquette à l'arrière.

---

Numéro de modèle

---

Numéro de série

---

Date d'achat

Agrafez votre reçu dans votre manuel.  
Vous en aurez besoin pour obtenir du service de garantie.

## INFORMATION SUR LA SÉCURITÉ

### DANGER

**DANGER** - Dangers immédiats qui **VONT** entraîner des blessures graves ou la mort

### AVERTISSEMENT

**AVERTISSEMENT** - Dangers ou pratiques dangereuses qui **POURRAIENT** entraîner des blessures légères

### ATTENTION

**ATTENTION** - Dangers ou pratiques dangereuses qui **POURRAIENT** entraîner des blessures légères

## CONSIGNES DE SÉCURITÉ IMPORTANTES

### ATTENTION

Lors de l'utilisation d'appareils électriques, les précautions de sécurité de base doivent être suivies, y compris les suivants

Lors de l'utilisation d'appareils électriques, les précautions de base doivent toujours être suivies pour réduire le risque d'incendie, choc électrique et blessures aux personnes, y compris les suivants:

1. Lisez toutes les instructions avant d'utiliser ce chauffage.
2. Ce chauffage est chaud lorsqu'il est utilisé. Pour éviter les brûlures, ne laissez pas la peau nue toucher des surfaces chaudes. Le cas échéant, utilisez des poignées pour déplacer ce chauffage. Gardez les matériaux combustibles, comme les meubles, les oreillers, la literie, les papiers, les vêtements et rideaux à au moins 3 pieds (0.9 m) de l'avant du chauffage et éloignez-les des côtés et de l'arrière.
3. Une extrême prudence est nécessaire lorsqu'un chauffage est utilisé par ou à proximité des enfants ou invalides et chaque fois que le chauffage est laissé en marche et sans surveillance.
4. Débranchez toujours le chauffage lorsqu'il n'est pas utilisé.
5. Ne pas faire fonctionner un chauffage avec un cordon ou une prise endommagés ou après que le chauffage fonctionne mal, a été échappé ou a été endommagé de quelque manière. Jetez le chauffage ou renvoyez le chauffage à un centre de service autorisé pour examen, réglage électrique ou mécanique ou réparation.
6. Ne l'utilisez pas à l'extérieur.
7. Ce chauffage n'est pas destiné à être utilisé dans les salles de bains, buanderies et autres emplacements intérieurs. Ne placez jamais le chauffage là où il pourrait tomber dans la baignoire ou autre réservoir d'eau.
8. Ne faites pas passer le cordon sous la moquette. Ne couvrez pas le cordon avec des tapis, carpettes ou revêtements similaires. Ne faites pas passer le cordon sous un meuble ou des appareils électroménagers. Éloignez le cordon de la zone de circulation et où il ne risque pas de faire trébucher.
9. Pour déconnecter le chauffage, tournez d'abord les commandes à Off, puis enlevez la fiche de la prise.
10. Ne pas insérer ni permettre à des objets étrangers de pénétrer dans toute ouverture de ventilation ou d'échappement car ceci peut provoquer un



## INFORMATION SUR LA SÉCURITÉ

- choc électrique ou incendie, ou endommager le chauffage.
11. Pour éviter un éventuel incendie, ne bloquez pas les entrées ou les sorties d'air de toute manière. Ne pas utiliser sur des surfaces molles, comme un lit, où les ouvertures peuvent devenir bloqué.
  12. Un chauffage contient des pièces chaudes et produisant des arcs ou des étincelles à l'intérieur. Ne l'utilisez pas dans les zones où l'essence, la peinture ou des liquides inflammables sont utilisés ou rangés.
  13. Utilisez ce chauffage uniquement comme décrit dans ce manuel. Toute autre utilisation non recommandé par le fabricant peut provoquer un incendie, choc électrique, ou des blessures aux personnes.
  14. **⚠ ATTENTION:** Branchez toujours les chauffages directement dans une prise murale / un réceptacle. Ne jamais utiliser avec une rallonge ou une prise d'alimentation amovible (prise / multi-prise).
  15. Ce chauffage consomme 12.5 ampères pendant son fonctionnement. Pour éviter la surcharge d'un circuit, ne branchez pas le chauffage dans un circuit qui a déjà d'autres appareils fonctionnant.
  16. La puissance de ce chauffage peut varier et sa température peut devenir suffisamment intense pour brûler la peau exposée. L'utilisation de ce chauffage n'est pas recommandé pour les personnes ayant une sensibilité réduite à la chaleur ou une incapacité à réagir pour éviter les brûlures.
  17. Ne laissez pas le chauffage allumé sans surveillance.

## GARDEZ CES INSTRUCTIONS UTILISATION DOMESTIQUE UNIQUEMENT

### EXIGENCES ÉLECTRIQUES

Cet appareil est équipé d'une fiche polarisée (une lame est plus large que l'autre). Pour réduire le risque de choc électrique, cette fiche est destinée à être insérée dans une prise polarisée une seule façon. Si la fiche ne s'insère pas dans la prise, inversez la fiche. S'il ne rentre toujours pas, contactez un électricien qualifié. N'essayez en aucun cas de modifier la fiche.

**REMARQUE:** Ni BLACK+DECKER ni le marchand ne peuvent accepter aucune responsabilité pour les dommages au produit ou blessures corporelles résultant du non-respect des procédures de connexion électrique.

**⚠ AVERTISSEMENT:** Pour réduire le risque d'électrocution, ne pas utiliser avec une rallonge.

#### **⚠ AVERTISSEMENT - RISQUE D'INCENDIE**

Il est important que la fiche s'insère bien dans la prise murale. Si la fiche ne s'enfonce pas correctement et semble desserrée, elle ne doit pas être utilisée.  
Faites remplacer la prise par un électricien agréé.

## INFORMATION SUR LA SÉCURITÉ

### FONCTION DE SÉCURITÉ CONTRE LA SURCHAUFFE

Ce chauffage est équipé d'un dispositif de sécurité contre la surchauffe. Quand les composants internes du chauffage atteignent une certaine température qui pourrait provoquer une surchauffe et possible incendie, le chauffage s'éteindra automatiquement. Si ceci se produit, veuillez contactez notre Centre De Satisfaction Client au 844-299-0879.

#### **ATTENTION**

Il est normal que le cordon d'alimentation soit chaud au toucher; cependant, un ajustement lâche entre la prise et la fiche peut provoquer une surchauffe de la prise. Si ceci se produit, essayez d'insérer la fiche dans une autre prise. Contactez un électricien qualifié pour inspecter la prise d'origine pour tout dommage.

### FONCTION DE SÉCURITÉ ANTI-BASCULEMENT

Ce chauffage est équipé d'un dispositif de sécurité anti-basculement. Une fois le chauffage basculé, un interrupteur interne arrêtera automatiquement le chauffage. Une fois que le chauffage est remis en position verticale, le chauffage se réinitialisera. Pour continuer l'opération, rallumez le radiateur.

# CONFIGURATION ET UTILISATION

## PIÈCES ET CARACTÉRISTIQUES

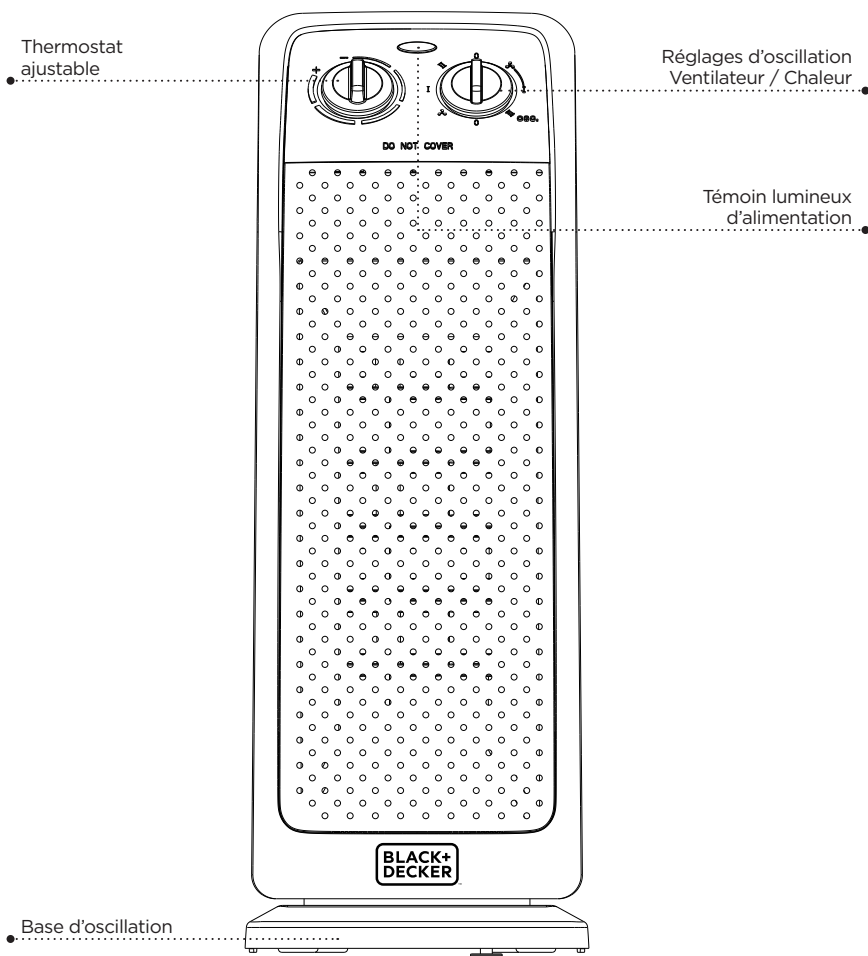

# CONFIGURATION ET UTILISATION

## MODE D'EMPLOI

Placez le chauffage sur une surface ferme et plane et branchez l'unité directement dans une prise électrique de 120 V CA.

**REMARQUE:** Ne faites fonctionner le chauffage qu'en position verticale.

1. Tournez le bouton du thermostat dans le sens horaire (à droite) jusqu'à ce qu'il atteigne le réglage maximum. Le bouton doit être tourné au-delà de LO jusqu'à ce que le voyant d'alimentation s'allume pour sélectionner les Réglages Ventilateur Uniquement, Chaleur "LO" ou Chaleur "HI".
2. Pour utiliser la fonction Oscillation, sélectionnez les Réglages Ventilateur Uniquement, Chaleur "LO" ou Chaleur "HI" sur le côté droit du bouton de commande Oscillation Ventilateur / Chaleur. Pour utiliser sans la fonction d'oscillation utilisez les réglages à gauche du bouton de contrôle Oscillation Ventilateur / Chaleur.
3. Tournez le bouton de contrôle de la chaleur de la position "O" (position OFF) au Réglage **FAN** (🌀), **LO** (Basse 1000 watts) or **HI** (Haute 1500 watts).

Le voyant d'alimentation s'allume quand le réglage, FAN, LO ou HI est sélectionné.

Quand la température / le niveau de confort voulu est atteint, abaissez le bouton du thermostat jusqu'à ce que le chauffage cesse de fonctionner. Le thermostat maintiendra automatiquement le niveau de température voulu en activant et en désactivant le chauffage.

**REMARQUE:** Tourner le bouton de commande TEMPÉRATURE dans le sens horaire augmentera le réglage de la température.

Tournez le bouton de commande du ventilateur / chauffage à "O" pour éteindre l'unité.

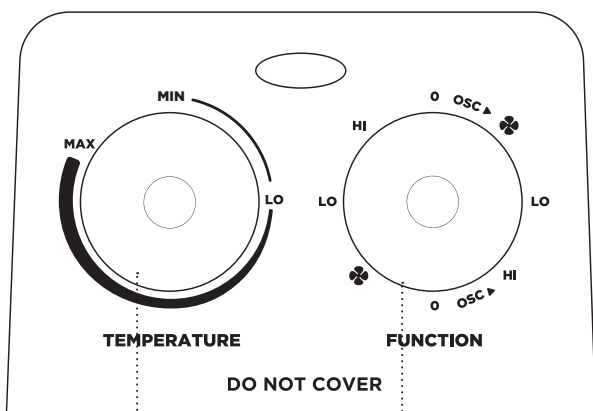

● Thermostat

● Bouton de commande d'oscillation ventilateur / chaleur ●

# ENTRETIEN ET NETTOYAGE

## ENTRETIEN

1. Mettez hors tension avant le nettoyage.
2. Débranchez l'unité et laissez-le refroidir complètement.
3. Pour garder le chauffage propre, la coque extérieure peut être nettoyée avec un chiffon doux et humide. Vous pouvez utiliser un détergent doux si nécessaire. Après le nettoyage, séchez l'unité avec un chiffon doux.

**⚠ ATTENTION:** NE PAS laisser de liquide pénétrer dans le chauffage.

4. NE PAS utiliser d'alcool, d'essence, de poudres abrasives, de vernis à meubles ou de brosses rugueuses pour nettoyer le chauffage. Ceci peut endommager ou détériorer la surface du chauffage.
5. NE PAS immerger le chauffage dans l'eau.
6. Attendez que l'appareil soit complètement sec avant de l'utiliser.

## RANGEMENT

Rangez le chauffage dans un endroit frais et sec lorsqu'il n'est pas utilisé. Pour éviter l'accumulation de poussière et de saleté, utilisez l'emballage d'origine pour remiser l'unité.

## DÉPANNAGE ET GARANTIE

### AVANT D'APPELER POUR LE SERVICE

SI LE CHAUFFAGE / VENTILATEUR NE FONCTIONNE PAS:

- A) Assurez-vous que le chauffage / ventilateur est correctement branché. Si ce n'est pas le cas, enlevez la fiche de la prise, attendez 10 secondes et rebranchez-la solidement.
- B) Recherchez un fusible de circuit grillé ou un disjoncteur principal déclenché. Si ceci semble fonctionner correctement, testez la prise avec un autre appareil.
- C) Vérifiez si l'électricité à l'interrupteur d'alimentation principal à l'arrière de l'unité semble fonctionner.
- D) Assurez-vous que le chauffage est en position verticale.

**REMARQUE:** Pour que le chauffage fonctionne correctement, la température voulue sur le chauffage doit être réglé quelques degrés au-dessus de la température de la pièce. Si l'unité semble ne pas chauffer correctement, augmentez la température voulue sur le chauffage pour engager complètement les éléments chauffants.

SI AUCUN DES CHOIX CI-DESSUS NE RÉSOUD LE PROBLÈME, CONTACTEZ UN TECHNICIEN QUALIFIÉ. N'ESSEYEZ PAS DE RÉGLER OU DE RÉPARER LE CHAUFFAGE / VENTILATEUR VOUS-MÊME.

### SERVICE CLIENT

## IMPORTANT

### NE RETOURNEZ PAS CE PRODUIT AU MAGASIN

Si vous rencontrez un problème avec ce produit, veuillez contacter le Centre De Satisfaction Client BLACK+DECKER au 844-299-0879 ou [service@appliance.com](mailto:service@appliance.com)

PREUVE D'ACHAT DATÉE, NUMÉRO DE MODÈLE ET NUMÉRO DE SÉRIE

REQUIS POUR LE SERVICE DE GARANTIE

# TROUBLESHOOTING & WARRANTY

## LIMITED WARRANTY

Any repair, replacement, or warranty service, and all questions about this product should be directed to BLACK+DECKER at **844-299-0879** from the USA or Puerto Rico.

BLACK+DECKER warrants to the original purchaser that the product will be free from defects in material, parts and workmanship for the period designated for this product. The warranty commences the day the product is purchased and covers up to a period of **1 year (12 months) for labor/1 year (12 months) for parts (manufacturing defects only)**.

BLACK+DECKER agrees that it will, at its option, replace the defective product with either a new or remanufactured unit equivalent to your original purchase during the warranty period.

**Exclusions:** This warranty does not apply if any of the following conditions exist:

1. The appearance or exterior of the product has been damaged or defaced, or altered or modified in either design or construction.
2. The product's original serial number has been altered or removed, or cannot be readily determined.
3. Damage is due to a power line surge, or connection to an improper voltage source.
4. Damage is due to general misuse, accidents, or acts of God.
5. Repair attempts were made by unauthorized service providers; parts other than genuine parts were used; or parts were obtained from unauthorized service companies.
6. The product was transferred from the original owner.
7. The product was purchased as refurbished, like new, or second-hand, or with "As-Is" or "Final Sale" terms.
8. The product was used in a commercial or rental setting.
9. The product was used in settings other than ordinary households, or used other than in accordance with the provided instructions.
10. Damage is due to improper installation.

The following costs are not covered under this warranty:

1. Transportation and shipping costs associated with the replacement of the unit.
2. Service calls to instruct you how to use your product.
3. Service calls to repair or replace the house fuse, reset a circuit breaker, or correct the wiring in the house.
4. Service calls required due to improper installation.

REPAIR OR REPLACEMENT AS PROVIDED UNDER THIS WARRANTY IS THE EXCLUSIVE REMEDY OF THE CUSTOMER; BLACK+DECKER SHALL NOT BE LIABLE FOR ANY INCIDENTAL OR CONSEQUENTIAL DAMAGES FOR BREACH OF ANY EXPRESS OR IMPLIED WARRANTY ON THIS PRODUCT, EXCEPT TO THE EXTENT PROHIBITED BY APPLICABLE LAW. ANY IMPLIED WARRANTY OF MERCHANTABILITY OF FITNESS FOR A PARTICULAR PURPOSE ON THIS PRODUCT IS LIMITED TO THE DURATION OF THE WARRANTY.

Some states do not allow the exclusion or limitations of incidental or consequential damages, or limitations on how long the warranty lasts. In these cases the above exclusions or limitations may not apply to you. This warranty gives you specific legal rights and you may also have other rights which vary from state to state.

**Obtaining Service:** To obtain service, product literature, supplies or accessories please call **844-299-0879** to create a ticket for exchange/repair. Please make sure to provide the date of purchase, model number and a brief description of the problem. Our customer service representative will contact you or send detailed return instructions.

BLACK+DECKER does not warrant that the appliance will work properly in all environmental conditions, and makes no warranty and representation, either implied or expressed, with respect to the quality, performance, merchantability, or fitness for a particular purpose other than the purpose identified within this user's manual. BLACK+DECKER has made every effort to ensure that this user's manual is accurate and disclaims liability for any inaccuracies or omissions that may have occurred. Information in this user's manual is subject to change without notice and does not represent a commitment on the part of BLACK+DECKER. BLACK+DECKER reserves the right to make improvements to this user's manual and/or to the products described in this user's manual at any time without notice. If you find information in this manual that is incorrect, misleading, or incomplete, please contact us at **844-299-0879**.

W Appliance Co.  
1356 Broadway  
New York, NY 10018

BLACK & DECKER, BLACK+DECKER, les Logos et noms de produits BLACK & DECKER et BLACK+DECKER et le schéma de couleur orange et noir sont des marques déposées de The Black & Decker Corporation, utilisées sous licence.

Tous droits réservés.

Le produit dans cette boîte peut différer légèrement de celui illustré. N'affecte pas la fonction.

Tous les accessoires illustrés sur la photographie ne sont pas inclus dans cet emballage.

Importé par W Appliance, Inc., 1356 Broadway, New York, NY 10018



# BLACK+ DECKER™

## CALENTADOR CERÁMICO VERTICAL

### MANUAL DE INSTRUCCIONES

NÚMERO DE CATÁLOGO  
BHTC571

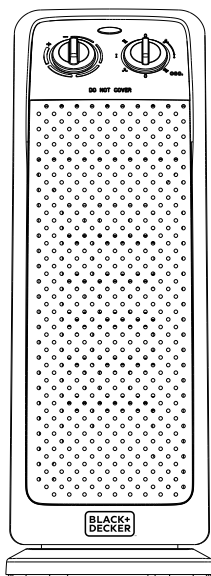

¡Gracias por elegir BLACK+DECKER!

**POR FAVOR, LEA ESTE MANUAL ANTES DE DEVOLVER ESTE PRODUCTO POR CUALQUIER MOTIVO.**

Si tiene alguna pregunta o tiene algún problema con su producto de BLACK+DECKER vaya a [www.blackanddecker.com/instantanswers](http://www.blackanddecker.com/instantanswers)

Si no puede encontrar la respuesta a su pregunta o no tiene acceso a Internet, llame al 844-299-0879 de 10:30 a. m. a 6:30 p. m. EST de lunes a viernes para hablar con un agente. Por favor, tenga el número de catálogo a mano cuando llame.

**GUARDE ESTE MANUAL PARA CONSULTARLO NUEVAMENTE MÁS ADELANTE.**



## CONTENIDO

### INFORMACIÓN DE SEGURIDAD

Instrucciones importantes de seguridad .....	28-30
Requisitos eléctricos .....	29

### CONFIGURACIÓN Y USO

Piezas y características .....	31
Instrucciones de uso.....	32
Cuidado y limpieza.....	33

### RESOLUCIÓN DE PROBLEMAS Y GARANTÍA

Solución de problemas .....	34
Garantía limitada.....	35

## ESPECIFICACIONES

Voltaje: 120V, 60Hz

Consumo de energía: 1500W

Tamaño de la unidad (An x Prof x Al): 6,85" x 6,2" x 18,7" (17,4 cm x 17,7 cm x 47,5 cm)

## PRODUCT REGISTRATION

### REGISTRO DEL PRODUCTO

¡Gracias por comprar nuestro producto BLACK+DECKER! Este manual fácil de usar le guiará para darle el mejor uso a su calentador.

Recuerde registrar el modelo y los números de serie. Están en una etiqueta en la parte trasera.

---

Número de modelo

---

Número de serie

---

Fecha de compra

Grape o adjunte su recibo a su manual.  
Lo necesitará para acceder el servicio de garantía.

## INFORMACIÓN DE SEGURIDAD

### PELIGRO

**PELIGRO** - Riesgos inmediatos que **RESULTARÁN** en lesiones personales severas o la muerte

### ADVERTENCIA

**ADVERTENCIA** - Riesgos o prácticas peligrosas que **PODRÍAN RESULTAR** en lesiones personales severas o la muerte

### PRECAUCIÓN

**PRECAUCIÓN** - Riesgos o prácticas peligrosas que **PODRÍAN RESULTAR** en lesiones personales leves

## INSTRUCCIONES IMPORTANTES DE SEGURIDAD

### ADVERTENCIA

Cuando se usen aparatos eléctricos, se deberán tomar precauciones básicas de seguridad que deben ser seguidas como se detalla a continuación.

Cuando utilice electrodomésticos, siga siempre las medidas básicas de seguridad, para reducir el riesgo de descarga eléctrica, incendio, o lesiones a personas, incluyendo las siguientes:

1. Lea todas las instrucciones antes de utilizar este calentador.
2. Este calentador se calienta cuando está en uso. Para evitar quemaduras, no permita que la piel al descubierto toque las superficies calientes. Si el calentador incluye manillas, úselas para moverlo.
3. Es necesario extremar las precauciones cuando se utiliza cualquier calentador por o cerca de niños o personas con discapacidades y siempre que el calefactor se deje en funcionamiento y desatendido.
4. Desconecte siempre el calentador cuando no esté en uso.
5. No opere ningún calentador con un cable o enchufe dañado, o después de que haya funcionado incorrectamente, se haya caído o dañado de alguna manera. Deseche el calentador o devuélvalo a un centro de servicio autorizado para que sea examinado, reciba ajustes eléctricos o mecánicos, o sea reparado.
6. No utilice el calentador en exteriores.
7. Este calentador no fue diseñado para su uso en baños, áreas de lavandería y recintos cerrados similares. Nunca coloque el calentador donde pueda caer en la bañera u otro recipiente de agua.
8. No pase el cable eléctrico por debajo de una alfombra. No cubra el cable con tapetes, camineros, alfombras o coberturas similares. No pase el cable bajo muebles o ELECTRODOMÉSTICOS. Organice el cable lejos de áreas de tránsito y donde no se pueda tropezar con él.
9. Para desconectar el calentador, apague los controles y retire el enchufe de la de la toma de corriente.
10. No inserte ni permita que entren objetos extraños en ninguna ranura de ventilación o abertura ya que esto puede causar una descarga eléctrica o un incendio, o dañar el calentador.
11. Para evitar un posible incendio, no bloquee las entradas o salidas de aire de ninguna manera. No lo use sobre superficies blandas, como una cama, donde las aberturas puedan bloquearse.

## INFORMACIÓN DE SEGURIDAD

12. Un calentador tiene piezas calientes, que forman un arco eléctrico o que producen chispas en su interior. No lo use en áreas donde se use o almacene gasolina, pintura o líquidos inflamables.
13. Utilice el calentador sólo como se describe en este manual. Cualquier otro uso no recomendado por el fabricante puede causar incendios, descarga eléctricas, o lesiones a las personas.
14. **⚠ PRECAUCIÓN:** siempre conecte el calentador a una toma de corriente de pared. Nunca use un cable de extensión o una regleta (alargue, zapatilla eléctrica).
15. Este calentador consume 12,5 amperios durante su funcionamiento. Para evitar la sobrecarga de un circuito, no conecte el calentador a un circuito que ya tenga otros electrodomésticos funcionando.
16. El calor emitido por este calentador puede variar y su temperatura puede volverse lo suficientemente alta como para quemar la piel al desnudo. No se recomienda el uso de este calentador para personas con sensibilidad reducida al calor o incapacidad de reaccionar para evitar quemaduras.
17. No deje el calentador desatendido.

## CONSERVE ESTAS INSTRUCCIONES SOLO PARA USO DOMÉSTICO

### REQUISITOS ELÉCTRICOS

Este aparato cuenta con un enchufe polarizado (una clavija es más ancha que la otra). Para evitar cualquier riesgo de descarga eléctrica, este enchufe está diseñado para encajar en una toma de corriente polarizada de una sola manera. Si no puede introducir el enchufe, inviértalo. Si aún así no encaja, póngase en contacto con un electricista calificado. No intente modificar el enchufe en ningún caso.

**NOTA:** Ni BLACK+DECKER ni el distribuidor pueden aceptar ninguna responsabilidad por daños al producto o daños personales que resulten de no respetar los procedimientos de conexión eléctrica.



**ADVERTENCIA:** para reducir el riesgo de descarga eléctrica, no use un cable de extensión o alargue.



**ADVERTENCIA: RIESGO DE INCENDIO**

Es importante que el enchufe se ajuste firmemente a la toma de corriente. Si el enchufe no se ajusta de manera segura y parece estar flojo, no debe usarse.

Haga que un electricista con licencia reemplace el receptáculo.

## INFORMACIÓN DE SEGURIDAD

### DISPOSITIVO DE SEGURIDAD CONTRA SOBRECALENTAMIENTO

Este calentador está equipado con una función de seguridad contra el sobrecalentamiento. Cuando los componentes internos del calentador alcanzan cierta temperatura que pueda causar sobrecalentamiento y un posible incendio, el calentador se apagará automáticamente. Si esto ocurre, por favor comuníquese con nuestro centro de satisfacción del cliente al 844-299-0879.

#### **ADVERTENCIA**

Es normal que el cable de alimentación se sienta caliente al tacto; sin embargo, un enchufe que quede flojo en la toma de corriente puede causar sobrecalentamiento del enchufe. Si esto ocurre conecte el enchufe a otra toma de corriente. Contacte con un electricista calificado para inspeccionar la toma de corriente original y evaluar si hay daños.

### DISPOSITIVO DE SEGURIDAD CONTRA VOLCADO

Este calentador está equipado con un dispositivo de seguridad contra volcado. Si el calentador se vuelca un interruptor interno lo apagará automáticamente. Una vez que el calentador regrese a la posición vertical, este se reiniciará. Para continuar con el funcionamiento, encienda el calentador nuevamente.

# CONFIGURACIÓN Y USO

## PIEZAS Y CARACTERÍSTICAS

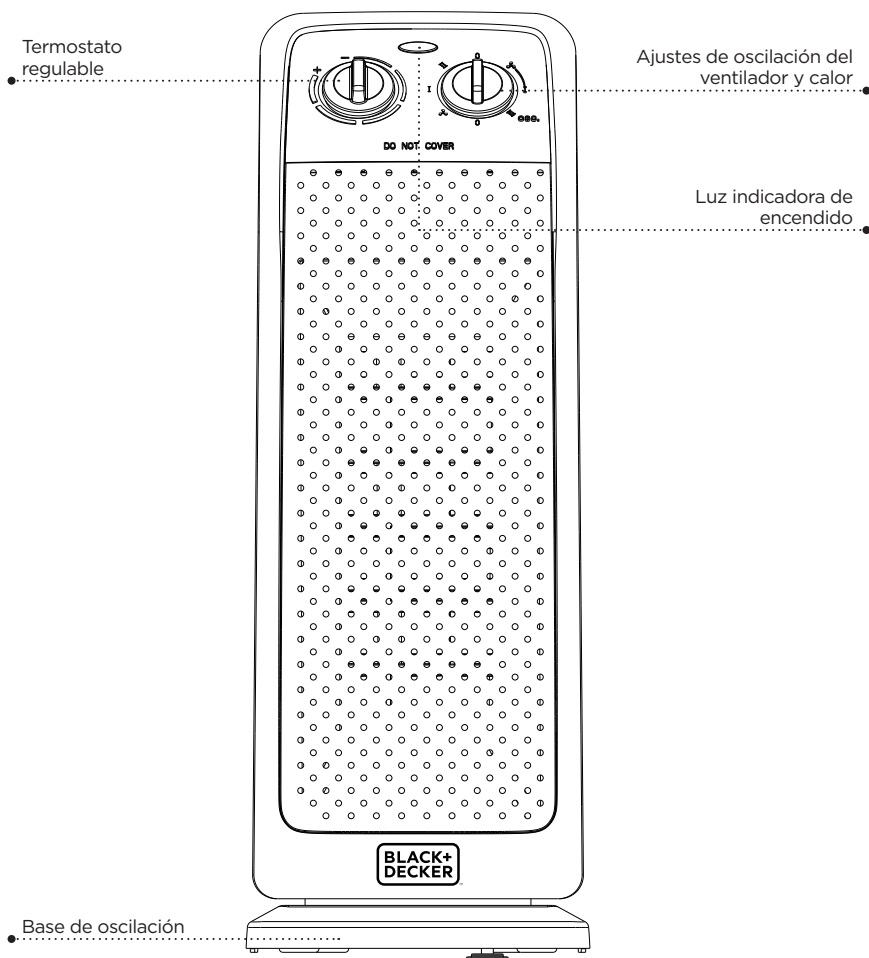

# CONFIGURACIÓN Y USO

## INSTRUCCIONES DE USO

Ubique el calentador sobre una superficie firme y nivelada y conéctelo a una toma de corriente de 120 V de corriente alterna.

**NOTA:** Use el calentador solamente en posición vertical.

1. Gire la perilla del termostato en el sentido de las agujas del reloj hasta la posición LO. La perilla debe girarse más allá de LO hasta que la luz de encendido se ilumine para que el calentador funcione en los modos de solo ventilador, calor "LO" o "HI".
2. Para usar la función de oscilación, seleccione el ajuste de solo ventilador, calor "BAJO" (LO) o calor "ALTO" (HI) en el lado derecho de la perilla de control de oscilación del ventilador/calor. Para usarlo sin el modo de oscilación, use los ajustes a la izquierda del control de oscilación del ventilador/calor.
3. Gire la perilla de control de calor de la posición "O" (OFF/APAGADO) a **FAN ONLY** (☼), **LO** (bajo 1000 vatios) o **HI** (alto 1500 vatios).

La luz indicadora de encendido se ilumina cuando se selecciona el ajuste FAN, LOW o HIGH.

Cuando se alcance el nivel de temperatura / confort deseado, baje la perilla del termostato hasta que el calentador deje de funcionar. El termostato mantendrá automáticamente el nivel de temperatura deseado encendiendo y apagando el calentador.

**NOTA:** Si gira la perilla de control de TEMPERATURA en sentido horario, aumentará la de temperatura interior.

Gire la perilla de control de calor a la posición "O" para apagar la unidad.

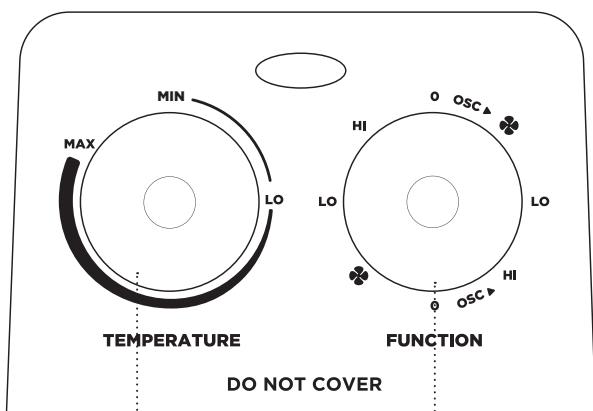

● Termostato

Perilla de control de oscilación  
del ventilador/calor ●



# CUIDADO Y LIMPIEZA

## MANTENIMIENTO

1. Apague el calentador antes de limpiarlo.
2. Desenchufe la unidad y deje que se enfríe por completo.
3. Para mantener limpio el calentador, puede limpiar la carcasa exterior con un paño suave y húmedo. Puede usar un detergente suave de ser necesario. Después de la limpieza, seque la unidad con un paño seco.

 **PRECAUCIÓN:** NO permita que entre líquido al calentador.

4. NO use alcohol, gasolina, polvos abrasivos, cera para muebles o cepillos ásperos para limpiar el calentador. Esto podría causar daños o deterioro a la superficie del calentador.
5. NO sumerja el calentador en agua.
6. Espere hasta que el aparato esté completamente seco antes de usarlo.

## ALMACENAMIENTO

Guarde el calentador en un lugar fresco y seco cuando no esté en uso. Para evitar la acumulación de polvo y la suciedad utilice el embalaje original para volver a embalar la unidad.

## RESOLUCIÓN DE PROBLEMAS Y GARANTÍA

### ANTES DE LLAMAR AL SERVICIO TÉCNICO

SI SU CALENTADOR NO FUNCIONA:

- A) Verifique para asegurarse de que el electrodoméstico esté enchufado de forma segura. Si no lo está, quite el enchufe de la toma de corriente, espere 10 segundos y conéctelo nuevamente de forma segura.
- B) Compruebe si hay un fusible quemado o un disyuntor principal disparado. Si éstos parecen estar operando como es debido, pruebe el enchufe con otro aparato.
- C) Compruebe si llega electricidad al interruptor de alimentación principal en la parte posterior de la unidad.
- D) Asegúrese de que el calentador esté en posición vertical.

**NOTA:** Para que el calentador funcione correctamente, la temperatura deseada debe establecerse a una temperatura más alta que la temperatura en la habitación. Si parece que no está calentando debidamente, aumente la temperatura deseada en el calentador para activar los elementos de calefacción.

SI NINGUNO DE LOS PASOS ANTERIORES RESUELVE EL PROBLEMA, CONTACTE A UN TÉCNICO CALIFICADO. NO INTENTE AJUSTAR O REPARAR EL CALENTADOR/VENTILADOR USTED MISMO.

### SERVICIO AL CLIENTE

## IMPORTANTE

### NO DEVUELVA ESTE PRODUCTO A LA TIENDA

Si tiene problemas con este producto, por favor, contacte al Centro de Satisfacción de Cliente a través del al 844-299-0879 o a [service@appliance.com](mailto:service@appliance.com)

UNA PRUEBA DE COMPRA CON FECHA, No. DE MODELO Y No. DE SERIE ES REQUERIDO PARA EL SERVICIO DE GARANTÍA

# TROUBLESHOOTING & WARRANTY

## LIMITED WARRANTY

Any repair, replacement, or warranty service, and all questions about this product should be directed to BLACK+DECKER at **844-299-0879** from the USA or Puerto Rico.

BLACK+DECKER warrants to the original purchaser that the product will be free from defects in material, parts and workmanship for the period designated for this product. The warranty commences the day the product is purchased and covers up to a period of **1 year (12 months) for labor/1 year (12 months) for parts (manufacturing defects only)**.

BLACK+DECKER agrees that it will, at its option, replace the defective product with either a new or remanufactured unit equivalent to your original purchase during the warranty period.

**Exclusions:** This warranty does not apply if any of the following conditions exist:

1. The appearance or exterior of the product has been damaged or defaced, or altered or modified in either design or construction.
2. The product's original serial number has been altered or removed, or cannot be readily determined.
3. Damage is due to a power line surge, or connection to an improper voltage source.
4. Damage is due to general misuse, accidents, or acts of God.
5. Repair attempts were made by unauthorized service providers; parts other than genuine parts were used; or parts were obtained from unauthorized service companies.
6. The product was transferred from the original owner.
7. The product was purchased as refurbished, like new, or second-hand, or with "As-Is" or "Final Sale" terms.
8. The product was used in a commercial or rental setting.
9. The product was used in settings other than ordinary households, or used other than in accordance with the provided instructions.
10. Damage is due to improper installation.

The following costs are not covered under this warranty:

1. Transportation and shipping costs associated with the replacement of the unit.
2. Service calls to instruct you how to use your product.
3. Service calls to repair or replace the house fuse, reset a circuit breaker, or correct the wiring in the house.
4. Service calls required due to improper installation.

REPAIR OR REPLACEMENT AS PROVIDED UNDER THIS WARRANTY IS THE EXCLUSIVE REMEDY OF THE CUSTOMER; BLACK+DECKER SHALL NOT BE LIABLE FOR ANY INCIDENTAL OR CONSEQUENTIAL DAMAGES FOR BREACH OF ANY EXPRESS OR IMPLIED WARRANTY ON THIS PRODUCT, EXCEPT TO THE EXTENT PROHIBITED BY APPLICABLE LAW. ANY IMPLIED WARRANTY OF MERCHANTABILITY OF FITNESS FOR A PARTICULAR PURPOSE ON THIS PRODUCT IS LIMITED TO THE DURATION OF THE WARRANTY.

Some states do not allow the exclusion or limitations of incidental or consequential damages, or limitations on how long the warranty lasts. In these cases the above exclusions or limitations may not apply to you. This warranty gives you specific legal rights and you may also have other rights which vary from state to state.

**Obtaining Service:** To obtain service, product literature, supplies or accessories please call **844-299-0879** to create a ticket for exchange/repair. Please make sure to provide the date of purchase, model number and a brief description of the problem. Our customer service representative will contact you or send detailed return instructions.

BLACK+DECKER does not warrant that the appliance will work properly in all environmental conditions, and makes no warranty and representation, either implied or expressed, with respect to the quality, performance, merchantability, or fitness for a particular purpose other than the purpose identified within this user's manual. BLACK+DECKER has made every effort to ensure that this user's manual is accurate and disclaims liability for any inaccuracies or omissions that may have occurred. Information in this user's manual is subject to change without notice and does not represent a commitment on the part of BLACK+DECKER. BLACK+DECKER reserves the right to make improvements to this user's manual and/or to the products described in this user's manual at any time without notice. If you find information in this manual that is incorrect, misleading, or incomplete, please contact us at **844-299-0879**.

W Appliance Co.  
1356 Broadway  
New York, NY 10018

BLACK & DECKER, BLACK+DECKER, y los logos y nombres de productos de BLACK & DECKER y BLACK + DECKER así como el esquema de colores naranja y negro son marcas registradas de The Black & Decker Corporation, usados bajo licencia. Todos los derechos reservados.

El producto en esta caja puede diferir ligeramente del representado en las imágenes. No afecta su funcionalidad. No todos los accesorios que se muestran en la fotografía están incluidos en este paquete.

Importado por W Appliance, Inc., 1356 Broadway, Nueva York, NY 10018