

BLACK+[®] DECKER

38" DIGITAL TOWER FAN

46" DIGITAL TOWER FAN

VENTILATEUR DE TOUR NUMÉRIQUE 38"

VENTILATEUR DE TOUR NUMÉRIQUE 46"

VENTILADOR TORRE DIGITAL DE 38" (96 CM)

VENTILADOR TORRE DIGITAL DE 46" (117 CM)

INSTRUCTION MANUAL

MANUEL D'INSTRUCTIONS

MANUAL DE INSTRUCCIONES

CATALOG NUMBER

NUMÉRO DE CATALOGUE

NÚMERO DE CATÁLOGO

BFTR138 BFTR146

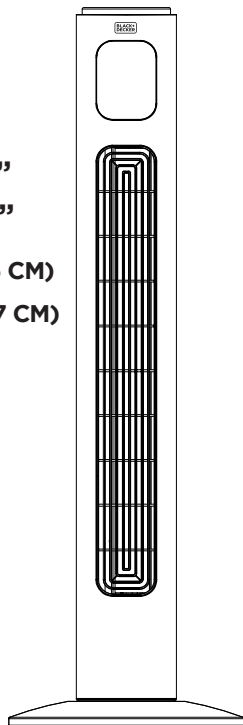

Thank you for choosing BLACK+DECKER!

Merci d'avoir choisi BLACK+DECKER!

¡Gracias por elegir BLACK+DECKER!

**PLEASE READ BEFORE RETURNING
THIS PRODUCT FOR ANY REASON.**

**VEUILLEZ LIRE AVANT DE RETOURNER CE PRODUIT POUR UNE
RAISON QUELCONQUE.**

**POR FAVOR, LEA ESTE MANUAL ANTES DE DEVOLVER ESTE
PRODUCTO POR CUALQUIER MOTIVO.**

If you have a question or experience a problem with your BLACK+DECKER purchase, go to www.blackanddecker.com/instantanswers

If you can't find the answer or do not have access to the Internet, call 844-299-0879 from 10:30 a.m. to 6:30 p.m. EST Mon. - Fri. to speak with an agent.

Please have the catalog number available when you call.

Si vous avez une question ou rencontrez un problème avec votre achat BLACK+DECKER, allez sur www.blackanddecker.com/instantanswers

Si vous ne trouvez pas la réponse ou n'avez pas accès à l'internet, appelez au 844-299-0879 de 10 h 30 à 18 h 30 HNE du lundi au vendredi pour parler avec un agent. Veuillez avoir le numéro de catalogue disponible lorsque vous appelez.

Si tiene una pregunta o sufre un problema con su compra de BLACK+DECKER, dirijase a www.blackanddecker.com/instantanswers

Si no puede encontrar la respuesta o no tiene acceso a Internet, llame al 844-299-0879 desde 10:30 a.m. a 6:30 p.m. EST, de lun. a vie. para hablar con un agente. Tenga el número de catálogo a mano cuando llame.

SAVE THIS MANUAL FOR FUTURE REFERENCE.

GARDEZ CE MANUEL POUR RÉFÉRENCE FUTURE.

GUARDE ESTE MANUAL PARA SU REFERENCIA EN EL FUTURO.

CONTENTS

SAFETY INFORMATION

Important Safety Instructions.....	3-4
Electrical Requirements.....	4-5

SET UP & USE

Parts & Features	6
Assembly Instruction	7
Battery Instruction	8
Operation Instruction	9-11
BFTR138 LED Display	10
BFTR146 LED Display	11
Replacing the Fuse.....	12

CLEANING & CARE.....12

TROUBLE SHOOTING & WARRANTY

Before You Call For Service.....	13
Customer Service.....	13
Troubleshooting	13
Limited Warranty.....	14

PRODUCT REGISTRATION

Thank you for purchasing our BLACK+DECKER product. This easy-to-use manual will guide you in getting the best use of your fan.

Remember to record the model and serial numbers. They are on a label on the rear.

Model number

Serial number

Date of purchase

Staple your receipt to your manual. You will need it to obtain warranty service.

SAFETY INFORMATION



DANGER

DANGER - Immediate hazards which **WILL** result in severe personal injury or death



WARNING

WARNING - Hazards or unsafe practices which **COULD** result in severe personal injury or death



CAUTION

CAUTION - Hazards or unsafe practices which **COULD** result in minor personal injury

IMPORTANT SAFETY INSTRUCTIONS



WARNING

When using electrical appliances, basic safety precautions should be followed, including the following

1. READ ALL INSTRUCTIONS BEFORE USE
2. Never insert fingers, pencils, or any other object through the grill when fan is running
3. Disconnect fan when moving from one location to another.
4. Disconnect fan when not in use and before cleaning.
5. To protect against risk of electrical shock, do not immerse fan in water or any other liquid.
6. Do not let cord hang over edge of table or counter.
7. Be sure fan is on a stable surface when operating to avoid overturning.
8. Do not use fan in window. Rain may create electrical hazard.
9. Close supervision is necessary when any appliance is used by or near children.
10. This product employs overload protection (fuse). A blown fuse indicates an overload or short-circuit situation. If the fuse blows, unplug the product from the outlet. Replace the fuse as per the user manual (follow product marking for proper fuse rating) and check the product. If the replacement fuse blows, a short-circuit may be present and the product should be discarded or returned to an authorized service facility for examination and/or repair.
11. Do not operate any fan with a damaged cord or plug. Discard fan or return to an authorized service facility for examination and/or repair.
12. Do not run cord under carpeting. Do not cover cord with throw rugs, runners, or similar coverings. Do not route cord under furniture or appliances. Arrange cord away from traffic area and where it will not be tripped over.
13. To reduce the risk of fire or electric shock, DO NOT use this fan with any solid state speed control devices.
14. Do not use outdoors.

SAFETY INFORMATION

SAVE THESE INSTRUCTIONS

HOUSEHOLD USE ONLY

ELECTRICAL REQUIREMENTS

This appliance has a polarized plug (one blade is wider than the other). To reduce the risk of electric shock, this plug is intended to fit into a polarized outlet only one way. If the plug does not fit into the outlet, reverse the plug. If it still does not fit, contact a qualified electrician. Do not attempt to modify the plug in any way.

POWER SUPPLY CORD

1. If the power supply cord is too short, do not use an extension cord. Have a qualified electrician or serviceman to install an outlet near the appliance.
2. If it is absolutely necessary to use longer cord sets or an extension cord, extreme care must be exercised.
 - a) The marked electrical rating of the cord set or extension cord must equal to or be greater than the electrical rating of the appliance. The longer cord should be arranged so that it will not drape over the counter top or table top where it can be pulled on by children or tripped over unintentionally.

NOTE: Neither BLACK+DECKER nor the dealer can accept any liability for damage to the product or personal injury resulting from failure to observe the electrical connection procedures.

SAFETY INFORMATION

BATTERY INFORMATION

- **KEEP OUT OF REACH OF CHILDREN.**

Swallowing may lead to serious injury or death. Severe burns can occur within 2 hours of ingestion. Immediately see a doctor and have the doctor phone (202) 625- 3333 collect. Keep in original package until ready to use. Dispose of used batteries immediately. Risk of injury due to fire, explosion or leakage. Do not disassemble, charge, crush or expose to fire or high temperatures.

- **LITHIUM COIN CELL SAFETY NOTICE:**

Keep lithium coin batteries out of the reach of small children; coin cell batteries can be accidentally ingested. If ingested, these batteries may leak harmful contents causing chemical burns, perforation of soft tissue, and in severe cases may cause death. Lithium coin batteries must be removed immediately if swallowed. Seek medical attention immediately. If you or your doctor suspects that a battery has been ingested for assistance in the US call the NATIONAL BATTERY INGESTION HOTLINE any time at (202) 625-3333; in Canada call 416-813-5900.

- In order to prevent unnecessary battery drain, do not store anything on the fan.
- Do not dispose of batteries in fire. Batteries may explode or leak.
- Remove the battery if the remote is not used for a long period of time.

SET UP & USE

PARTS & FEATURES

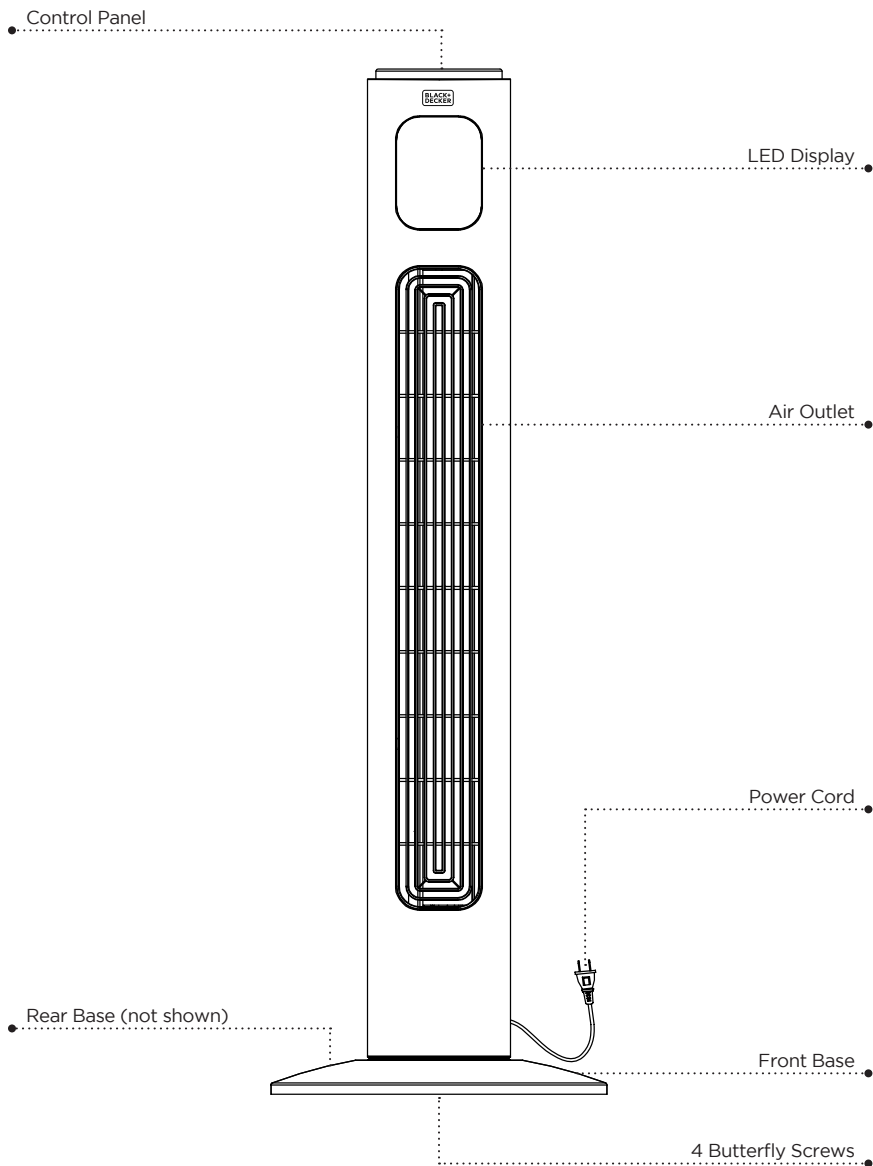

Line Drawing for reference only. Illustration may differ slightly from model.

SET UP & USE

ASSEMBLY INSTRUCTIONS

The base of the tower fan comes with 2 parts. The rear base has a space for the power cord.

1. Attach the front half of the base, aligning the holes in the base with the screw holes in the base of the tower fan.
2. Lead the power cord through the center hole and insert the back half of the base to the front half.
3. Secure with the four supplied butterfly screws as shown. Turn each of the screws clockwise until fully inserted.
4. Thread the power cord through the cut out spaces on the base.



SET UP & USE

BATTERY INSTRUCTIONS

Batteries not included

The remote control requires a CR2025 Lithium Battery to operate. Battery is not included.

1. Push the button at the base of the battery cover to release the cover. Pull out the battery cover as shown in the diagram.
2. Insert the battery making sure the "+" side is facing up.
3. Once battery is installed, push battery cover closed

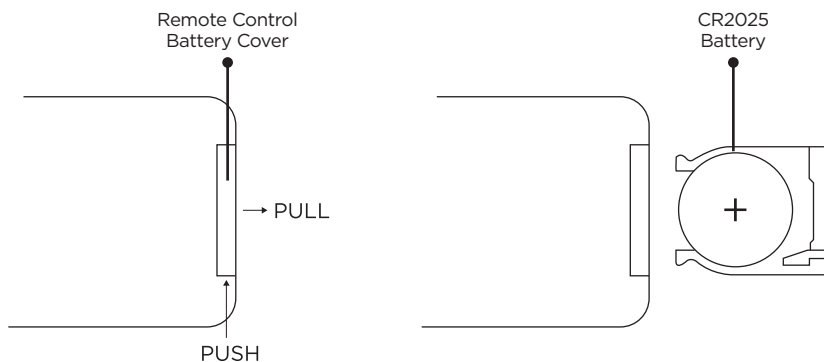

SET UP & USE

OPERATION INSTRUCTIONS

CONTROL PANEL

CONTROL PANEL
FIGURE 1



REMOTE CONTROL
FIGURE 2





The FAN may be operated by the manual controls located on the FAN (as shown in FIGURE 1) or by your remote control (shown in FIGURE 2). Place the FAN on a stable flat surface. Plug the cord set into a 120V A.C. electrical outlet.

1. **POWER:** Turn the FAN on by pressing the 'POWER' button; Turn the FAN off by pressing the 'POWER' button again.
2. **SPEED:** You can adjust the fan speed to the desired level: low, medium, or high by pressing 'SPEED' continuously.
3. **MODE:** Pressing the 'MODE' button will set the FAN into NORMAL, NATURAL, and SLEEP mode.
4. **TIMER:** The fan is equipped with a timer that allows you to set its length of operation
5. **OSC:** Pressing the 'OSC' button will start and stop the oscillation function.

SET UP & USE

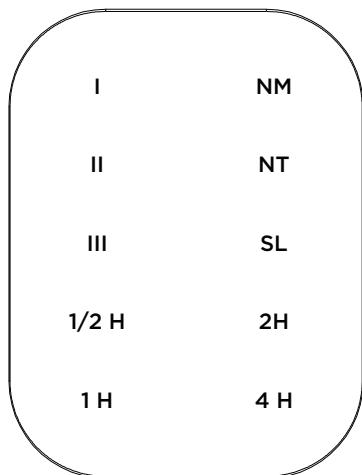
BFTR138 LED DISPLAY



 **POWER:** Turn the FAN on by pressing the 'POWER' button; Turn the FAN off by pressing the 'POWER' button again.

 **SPEED:** You can adjust the fan speed to the desired level: low, medium, or high by pressing 'SPEED'. The corresponding LED light I (Low), II (medium) and III (high) will illuminate.

 **MODE:** Pressing the 'MODE' button will set the FAN to NORMAL, NATURAL, or SLEEP mode.

- The default mode is **NORMAL** and provides a steady air flow.
- **NATURAL** mode cycles through low, medium and high fan speeds for 5 seconds each.
- In **SLEEP** mode the fan will cycle to a lower fan speed after 30 minutes of operation when set at either a high or medium fan speed.

The **NM** (Normal), **NT** (Natural) and **SL** (Sleep) will illuminate to indicate the selection.

 **TIMER:** The fan is equipped with a timer that allows you to set its length of operation from 1/2 hour to 7 1/2 hours. Continue to press the **TIMER** button to scroll through the different time selections of 1/2 hour, 1 hour, 2 hours, and 4 hours. The combination of selections 1/2H, 1H, 2H and 4H will be illuminated. The fan will automatically shut-off after the selected duration.

 **OSC:** Pressing the 'OSC' button will start and stop the oscillation function.

SET UP & USE

BFTR146 LED DISPLAY

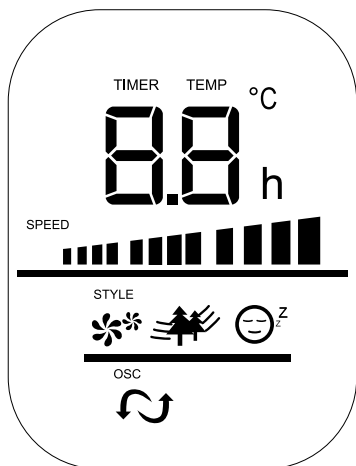



POWER: Turn the FAN on by pressing the 'POWER' button; Turn the FAN off by pressing the 'POWER' button again.

TEMPERATURE: The LED display will illuminate and show the room temperature. The temperature display will change to 'TIMER' when the timer is set.

SPEED: You can adjust the fan speed to the desired level: low, medium, or high by pressing 'SPEED'. The selected fan speed will be displayed on the LED display.

MODE: Pressing the 'MODE' button will set the FAN to NORMAL, NATURAL, or SLEEP mode.

- The default mode is **NORMAL** and provides a steady air flow.
- **NATURAL** mode cycles through low, medium and high fan speeds for 5 seconds each.
- In **SLEEP** mode the fan will cycle to a lower fan speed after 30 minutes of operation when set at either a high or medium fan speed.

The  (Normal),  (Natural) and  (Sleep) will illuminate to indicate the selection.

TIMER: The fan is equipped with a timer that allows you to set its length of operation from 1 hour to 12 hours. Continue to press the TIMER button to add time in 1 hour increments. The time selected will show on the LED Display. The fan will automatically shut-off after the selected duration.

OSC: Pressing the 'OSC' button will start and stop the oscillation function.

POWER SAVE MODE: When the 'sleep' mode or the 'timer' is on, the LED display will turn off after 30 seconds. Press any key to turn on the display again.

SET UP & USE

REPLACING THE FUSE

- Disconnect fan from power outlet by grabbing the plug at the end of the cord. Do not unplug by pulling the cord itself
- Open fuse cover located in the side of the power cord plug by sliding it toward the plug blades
- Remove fuse carefully by taking a small tool and slowly prying out one end. Once you have one end out, slowly pry out the other end.
- To avoid the risk of fire, replace only with similar 2.5 Amp, 125V fuse.
- Close fuse cover by sliding cover toward the top of the plug.

CAUTION: Do not attempt to replace the plug itself. Discard the product entirely if the plug itself is damaged.

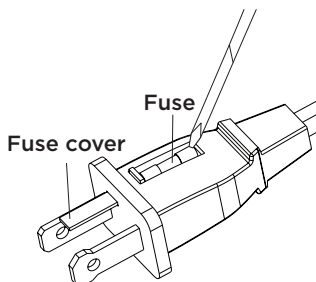

CLEANING AND MAINTENANCE

- Be sure to unplug from the electrical supply source before cleaning
- Plastic parts of the fan should be cleaned with mild soap and a damp cloth or sponge. Rinse with clean water to remove any soapy film residue.
- Be sure not to get water or any other liquid inside the motor.

TROUBLESHOOTING & WARRANTY

BEFORE YOU CALL FOR SERVICE

IF THE APPLIANCE FAILS TO OPERATE:

- A) Check to make sure that the appliance is plugged in securely. If it is not, remove the plug from the outlet, wait 10 seconds and plug it in again securely.
- B) Check for a blown circuit fuse or a tripped main circuit breaker. If these seem to be operating properly, test the outlet with another appliance.

IF NONE OF THE ABOVE SOLVES THE PROBLEM, CONTACT A QUALIFIED TECHNICIAN. DO NOT TRY TO ADJUST OR REPAIR THE APPLIANCE YOURSELF.

IMPORTANT

DO NOT RETURN THIS PRODUCT TO THE STORE

If you have a problem with this product, please contact the W Appliance Co. Customer Satisfaction Center at 844-299-0879 or service@equitybrands.com.

DATED PROOF OF PURCHASE, MODEL # AND SERIAL # REQUIRED FOR WARRANTY SERVICE

Troubleshoot your problem by using the chart below. If the appliance still does not work properly, contact W Appliance Co. customer service center or the nearest authorized service center. Customers must never troubleshoot internal components.

TROUBLE	POSSIBLE CAUSE	POSSIBLE REMEDY
Appliance does not turn on	Appliance is not plugged in	Check that appliance is plugged into a working outlet
	The fuse cover may be open	Disconnect the plug from outlet and close the cover of the fuse.

SPECIFICATIONS

BFTR138

- Unit Dimensions (W x D x H): 12.4" x 12.4" x 37.2"
- Net Weight: Approx. 7.1 lb

BFTR146

- Unit Dimensions (W x D x H): 12.4" x 12.4" x 46.2"
- Net Weight: Approx. 7.9 lb

TROUBLESHOOTING & WARRANTY

LIMITED WARRANTY

Any repair, replacement, or warranty service, and all questions about this product should be directed to W Appliance Co. at **844-299-0879** from the USA or Puerto Rico.

W Appliance Co. warrants to the original purchaser that the product will be free from defects in material, parts and workmanship for the period designated for this product. The warranty commences the day the product is purchased and covers up to a period of **1 year (12 months) for labor/1 year (12 months) for parts (manufacturing defects only)**.

W Appliance Co. agrees that it will, at its option, replace the defective product with either a new or remanufactured unit equivalent to your original purchase during the warranty period.

Exclusions: This warranty does not apply to the below:

1. If the appearance or exterior of the product has been damaged or defaced, altered or modified in design or construction.
2. If the product original serial number has been altered or removed or cannot be readily determined.
3. If there is damaged due to power line surge, user damage to the AC power cord or connection to improper voltage source.
4. If damage is due to general misuse, accidents or acts of God.
5. If repair attempts are done by unauthorized service agents, use of parts other than genuine parts or parts obtained from persons other than authorized service companies.
6. On units that have been transferred from the original owner.
7. On products that have been purchased as refurbished, like new, second-hand, in a "As-Is" or "Final Sale" terms.
8. To products used in a commercial or rental setting.
9. To products used in settings other than ordinary household use or used other than in accordance with the provided instructions.
10. To damages for service calls for improper installations.
11. Transportation and shipping costs associated with the replacement of the unit.
12. Service calls to instruct you how to use your product.
13. Service calls to repair or replace the house fuse, reset the circuit breaker or correct the wiring in the house.

REPAIR OR REPLACEMENT AS PROVIDED UNDER THIS WARRANTY IS THE EXCLUSIVE REMEDY OF THE CUSTOMER; W Appliance Co. SHALL NOT BE LIABLE FOR ANY INCIDENTAL OR CONSEQUENTIAL DAMAGES FOR BREACH OF ANY EXPRESS OR IMPLIED WARRANTY ON THIS PRODUCT, EXCEPT TO THE EXTENT PROHIBITED BY APPLICABLE LAW. ANY IMPLIED WARRANTY OF MERCHANTABILITY OF FITNESS FOR A PARTICULAR PURPOSE ON THIS PRODUCT IS LIMITED TO THE DURATION OF THE WARRANTY.

Some states do not allow the exclusion or limitations of incidental or consequential damages, or limitations on how long the warranty lasts. In these cases the above exclusions or limitations may not apply to you. This warranty gives you specific legal rights and you may also have other rights which vary from state to state.

Obtaining Service: To obtain service, product literature, supplies or accessories please call **844-299-0879** to create a ticket for exchange/repair. Please make sure to provide the date of purchase, model number and a brief description of the problem. Our customer service representative will contact you or send detailed return instructions.

W Appliance Co. does not warrant that the appliance will work properly in all environmental conditions, and makes no warranty and representation, either implied or expressed, with respect to the quality, performance, merchantability, or fitness for a particular purpose other than the purpose identified within this user's manual. W Appliance Co. has made every effort to ensure that this user's manual is accurate and disclaims liability for any inaccuracies or omissions that may have occurred. Information in this user's manual is subject to change without notice and does not represent a commitment on the part of W Appliance Co. W Appliance Co. reserves the right to make improvements to this user's manual and/or to the products described in this user's manual at any time without notice. If you find information in this manual that is incorrect, misleading, or incomplete, please contact us at **844-299-0879**.

W Appliance Co.
1356 Broadway
New York, NY 10018

TROUBLESHOOTING & WARRANTY

This device complies with part 15 of the FCC rules. Operation is subject to the following two conditions: 1) This device may not cause harmful interference, and 2) This device must accept any interference received, including interference that may cause undesired operation. This equipment has been tested and found to comply with the limits for a Class B digital device, pursuant to Part 15 of the FCC rules. These limits are designed to provide reasonable protection against harmful interference in a residential installation. This equipment generates, uses and can radiate radio frequency energy and, if not installed and used in accordance with the instructions, may cause harmful interference to radio communications. However, there is no guarantee that the interference will not occur in a particular installation. If this equipment does cause harmful interference to radio or television reception, which can be determined by turning the equipment off and on, the user is encouraged to try to correct the interference by one or more of the following measures: a) Reorient or relocate the receiving antenna. b) Increase the separation between the equipment and the receiver. c) Connect the equipment into an outlet different from that which the receiver is connected. d) Consult the dealer or an experienced radio/TV technician for help.

TABLE DES MATIÈRES

INFORMATION SUR LA SÉCURITÉ

Consignes De Sécurité Importantes.....	17-18
Exigences Électriques.....	18-19

CONFIGURATION ET UTILISATION

Pièces Et Caractéristiques.....	20
Instructions d'Assemblage.....	21
Instructions De La Pile.....	22
Mode d'Emploi.....	23-25
Affichage DEL BFTR138.....	24
Affichage DEL BFTR146.....	25
Remplacement Du Fusible.....	26

NETTOYAGE ET ENTRETIEN..... 26

DÉPANNAGE ET GARANTIE

Avant d'Appeler Pour Le Service.....	27
Service À La Clientèle.....	27
Dépannage.....	27
Garantie Limitée.....	28

ENREGISTREMENT DU PRODUIT

Gracias por comprar nuestro producto BLACK+DECKER. Este manual fácil de usar le guiará para hacer el mejor uso de su ventilador.

Numéro de modèle

Numéro de série

N'oubliez pas d'enregistrer les numéros de modèle et de série. Ils sont sur une étiquette à l'arrière.

Date d'achat

Agrafez votre reçu dans votre manuel. Vous en aurez besoin pour obtenir du service de garantie.

INFORMATION SUR LA SÉCURITÉ

DANGER

DANGER - Risques immédiats qui **VONT** entraîner des blessures graves ou la mort

AVERTISSEMENT

AVERTISSEMENT - Risques ou pratiques dangereuses qui **POURRAIENT** entraîner des blessures graves ou la mort

ATTENTION

ATTENTION - Risques ou pratiques dangereuses qui **POURRAIENT** entraîner des blessures mineures

CONSIGNES DE SÉCURITÉ IMPORTANTES

AVERTISSEMENT

Lors de l'utilisation d'appareils électriques, des précautions de base devrait être suivi, y compris les suivants

1. LIRE TOUTES LES INSTRUCTIONS AVANT UTILISATION
2. Ne jamais insérer les doigts, les crayons ou tout autre objet à travers la grille lorsque le ventilateur est en marche.
3. Débranchez le ventilateur lorsque vous vous déplacez d'un endroit à un autre.
4. Débrancher le ventilateur lorsqu'il n'est pas utilisé et avant de le nettoyer.
5. Pour éviter tout risque d'électrocution, ne pas immerger le ventilateur dans l'eau ou tout autre liquide.
6. Ne pas laisser le cordon pendre par-dessus le bord d'une table ou d'un comptoir.
7. Assurez-vous que le ventilateur est sur une surface stable en fonctionnement pour éviter le renversement.
8. N'utilisez pas le ventilateur dans une fenêtre. La pluie peut créer un danger électrique.
9. Une surveillance étroite est nécessaire lorsque tout appareil est utilisé par ou à proximité des enfants.
10. Ce produit utilise une protection contre la surcharge (fusible). Un fusible grillé indique une situation de surcharge ou de court-circuit. Si le fusible saute, débranchez le produit de la prise. Remplacez le fusible conformément au manuel de l'utilisateur (suivez les indications du produit pour obtenir la cote de fusible appropriée) et vérifiez le produit. Si le fusible de remplacement saute, un court-circuit peut être présent et le produit doit être jeté ou renvoyé à un centre de service agréé pour examen et/ou réparation.

INFORMATION SUR LA SÉCURITÉ

11. Ne pas utiliser un ventilateur avec une fiche ou un cordon endommagé. Jeter le ventilateur ou retourner à un centre de service autorisé pour examen et / ou réparation.
12. Ne pas passer le cordon sous un tapis. Ne pas couvrir le cordon avec des carpettes, des tapis de couloir ou des revêtements similaires. Ne pas faire passer le cordon sous des meubles ou des appareils. Disposez le cordon loin de la zone de circulation pour empêcher un trébuchement.
13. Pour réduire le risque d'incendie ou d'électrocution, N'UTILISEZ PAS ce ventilateur avec des dispositifs de contrôle de vitesse à semi-conducteurs.
14. Ne pas utiliser à l'extérieur.

GARDEZ CES INSTRUCTIONS UTILISATION DOMESTIQUE UNIQUEMENT

EXIGENCES ÉLECTRIQUES

Cet appareil est équipé d'une fiche polarisée (une lame est plus large que l'autre). Pour réduire le risque de choc électrique, cette fiche est destinée à être insérée dans une prise polarisée dans un seul sens. Si la fiche ne s'insère pas dans la prise, inversez la fiche. Si cela ne fonctionne toujours pas, contactez un électricien qualifié. Ne modifiez pas la fiche en aucune façon.

CORDON D'ALIMENTATION

1. Si le cordon d'alimentation est trop court, n'utilisez pas de rallonge. Ayez un électricien qualifié ou un réparateur pour installer une prise près de l'appareil.
2. S'il est absolument nécessaire d'utiliser des cordons plus longs ou une rallonge, il faut faire preuve de prudence.
 - a) La cote électrique marquée du cordon ou de la rallonge doit être égale à ou supérieure à la puissance électrique de l'appareil. Le cordon le plus long doit être disposé de manière à ce qu'il ne pende pas sur le comptoir ou le dessus de table où il peut être tiré par des enfants ou trébuché par inadvertance.

REMARQUE: Ni BLACK+DECKER ni le marchand ne peuvent accepter de responsabilité pour les dommages au produit ou des blessures résultant du non-respect des procédures de connexion électrique.

INFORMATION SUR LA SÉCURITÉ

INFORMATIONS SUR LA BATTERIE

- **RESTEZ HORS DE PORTÉE DES ENFANTS.**

L'ingestion peut entraîner des blessures graves ou la mort. Les brûlures graves peuvent survenir dans les 2 heures suivant l'ingestion. Consultez immédiatement un médecin et appelez le Docteur (202) 625-3333 en PCV. Gardez le colis original jusqu'à ce qu'il soit prêt à être utilisé. Jetez les piles usagées immédiatement. Risque de blessure par incendie, explosion ou fuite. Ne pas démonter, charger, écraser ou exposer au feu ou à des températures élevées.

- **AVIS DE SÉCURITÉ DES PILES AU LITHIUM:**

Garder les piles au lithium hors de la portée des petits enfants; Les piles peuvent être ingérées accidentellement. Ingérées, ces piles peuvent laisser échapper un contenu nocif provoquant des brûlures chimiques, une perforation des tissus mous et, dans les cas graves, la mort. Les piles au Lithium doivent être retirées immédiatement en cas d'ingestion. Consultez un médecin immédiatement. Si vous ou votre médecin soupçonnez qu'une batterie a été ingérée pour assistance aux ÉTATS-UNIS, appelez la ligne téléphonique nationale pour l'ingestion de batterie à tout moment au (202) 625-3333; au Canada, appelez le 416-813-5900.

- Pour éviter un vidage inutile de la batterie, ne gardez rien sur le ventilateur.
- Ne jetez pas les batteries en feu. Les Batteries peuvent exploser ou fuir.
- Retirez la batterie si la télécommande n'est pas utilisée pendant une longue période.

CONFIGURATION ET UTILISATION

PIÈCES ET CARACTÉRISTIQUES

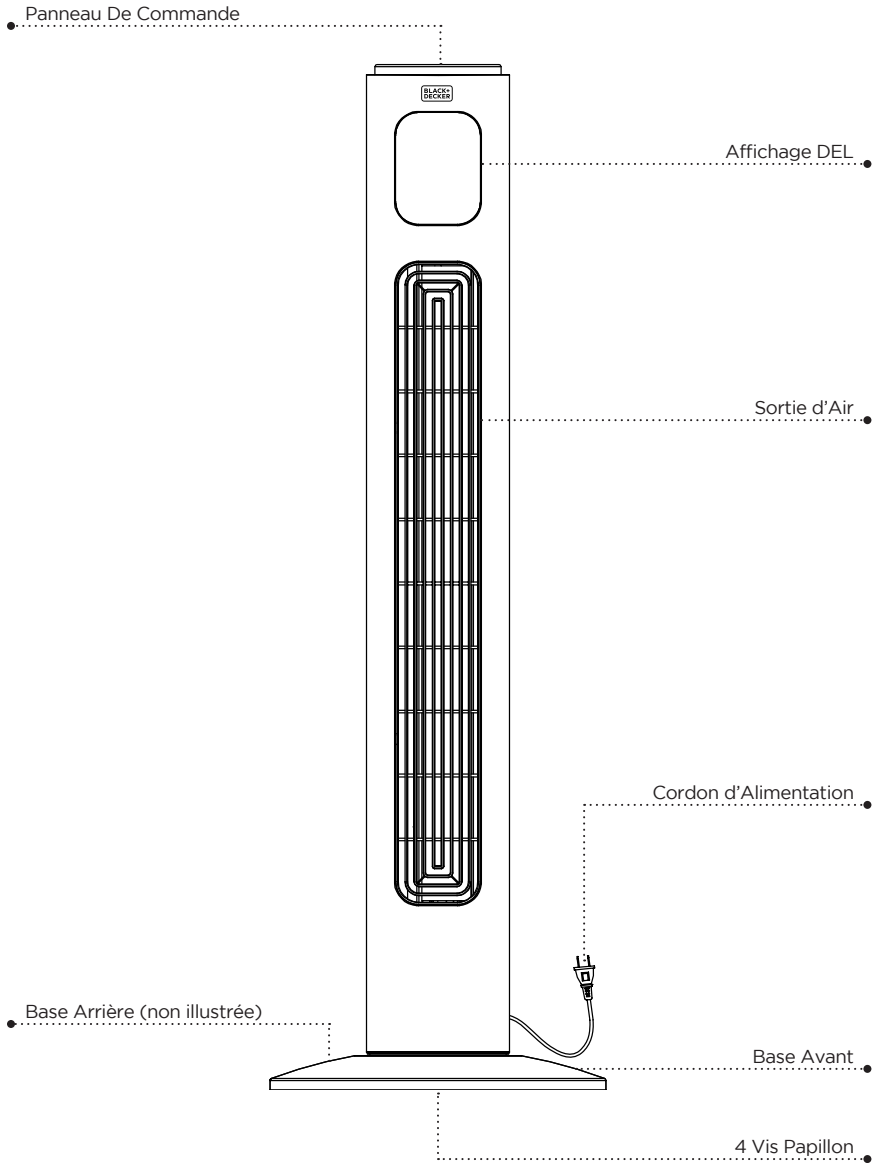

Dessin de ligne pour référence seulement.
L'illustration peut différer légèrement du modèle.

CONFIGURATION ET UTILISATION

INSTRUCTIONS DE MONTAGE

La base de la soufflante de la tour est fournie avec deux parties. La base arrière a un espace pour le cordon d'alimentation.

1. Fixer la moitié avant de l'embase en alignant les trous dans l'embase avec les trous de vis dans la base du ventilateur de la tour.
2. Amenez le cordon d'alimentation par le trou central et insérez la moitié arrière de la base vers la moitié avant.
3. Fixer avec les quatre vis papillon fournies comme indiqué. Tournez chacune des vis dans le sens des aiguilles d'une montre jusqu'à ce qu'elle soit complètement insérée.
4. Enfilez le cordon d'alimentation à travers les espaces coupés sur la base.

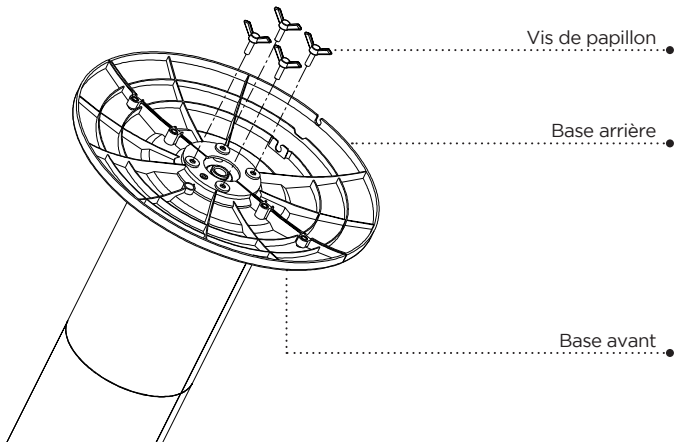

CONFIGURATION ET UTILISATION

INSTRUCTIONS SUR LA PILE

Piles non comprises

La télécommande nécessite une Pile Au Lithium CR2025 pour fonctionner. La pile n'est pas Incluse.

1. Appuyez sur le bouton à la base du couvercle de la pile pour libérer le couvercle. Retirez le couvercle de la pile comme indiqué sur le schéma.
2. Insérez la pile en vous assurant que le côté "+" est orienté vers le haut.
3. Une fois la pile installée, poussez le couvercle de la pile pour le fermer.

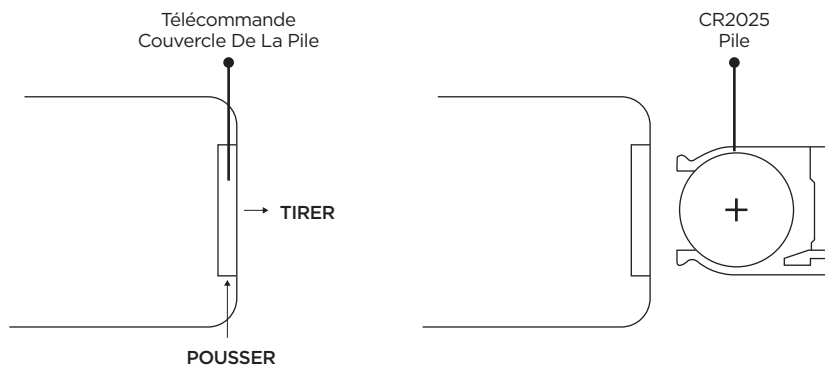

CONFIGURATION ET UTILISATION

MODE OPÉRATEIRE

PANNEAU DE COMMANDE

PANNEAU DE COMMANDE
FIGURE 1



TÉLÉCOMMANDE
FIGURE 2





Le ventilateur peut être actionné par les commandes manuelles situées sur le ventilateur (voir FIGURE 1) ou par votre télécommande (voir FIGURE 2). Branchez le câble installé dans une prise électrique 120V AC.

1. **POWER**: Allumez le VENT en appuyant sur le bouton "POWER"; Éteignez le VENT en appuyant à nouveau sur le bouton "POWER".
2. **VIT**: Vous pouvez régler la vitesse du ventilateur sur le niveau voulu: bas, moyen ou haut en appuyant sur "VIT". Le voyant DEL correspondant I (bas), II (moyen) et III (haut) s'allumera.
3. **MODE**: Appuyez sur le bouton 'MODE' pour régler le VENT en mode NORMAL, NATUREL ou SOMMEIL.
4. **MINUTERIE**: Le ventilateur est équipé d'un minuteur qui vous permet de fixer sa durée de fonctionnement.
5. **OSC**: Appuyez sur le bouton 'OSC' pour démarrer et arrêter la fonction d'oscillation.

CONFIGURATION ET UTILISATION

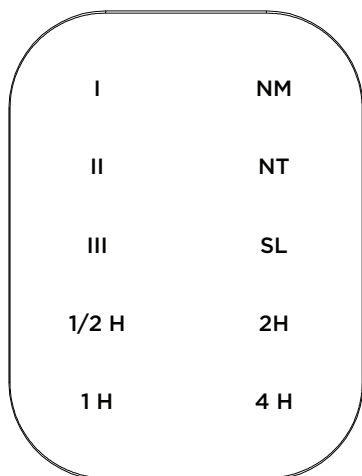
AFFICHAGE DEL BFTR138



 **POWER:** Allumez le VENT en appuyant sur le bouton "POWER"; Éteignez le VENT en appuyant à nouveau sur le bouton "POWER".

 **VIT:** Vous pouvez régler la vitesse du ventilateur sur le niveau voulu: bas, moyen ou haut en appuyant sur "VIT". Le voyant DEL correspondant I (bas), II (moyen) et III (haut) s'allumera.

 **MODE:** Appuyez sur le bouton 'MODE' pour régler le VENT en mode NORMAL, NATUREL ou SOMMEIL.

- Le mode par défaut est **NORMAL** et fournit un flux d'air régulier.
- Le mode **NATURAL** passe par les vitesses de ventilation bas, moyen et haut pour 5 secondes chacun.
- En mode **SOMMEIL**, le ventilateur passera à une vitesse du ventilateur inférieure après 30 minutes de fonctionnement lorsqu'il est réglé à une vitesse moyenne ou haute du ventilateur.

Le **NM** (Normal), **NT** (Natural) et **SL** (Sommeil) s'allume pour indiquer la sélection.

 **MINUTERIE:** Le ventilateur est équipé d'une minuterie qui vous permet de définir sa durée de fonctionnement de 1/2 heure à 7 1/2 heures. Continuer à appuyez sur le bouton **MINUTERIE** pour faire défiler les différentes sélections de temps de 1/2 heure, 1 heure, 2 heures et 4 heures. La combinaison des sélections 1/2 heure, 1 heure, 2 heures et 4 heures seront illuminées. Le ventilateur s'arrêtera automatiquement après la durée sélectionnée.

 **OSC:** Appuyez sur le bouton 'OSC' pour démarrer et arrêter la fonction d'oscillation.

CONFIGURATION ET UTILISATION

AFFICHAGE DEL BFTR146

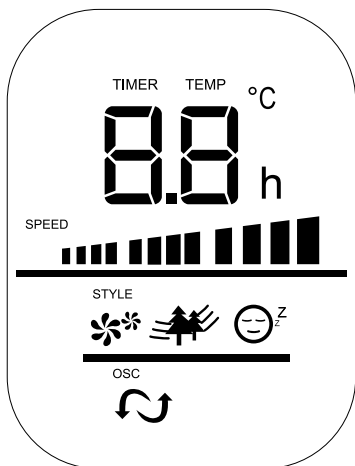

POWER: Allumez le VENT en appuyant sur le bouton "POWER"; Éteignez le VENT en appuyant à nouveau sur le bouton "POWER".

TEMPÉRATURE: l'écran LED illumine et montre la température ambiante. L'écran de température change en "MINUTEUR" lorsque le minuteur est réglé.

VIT: Vous pouvez régler la vitesse du ventilateur sur le niveau voulu: bas, moyen ou haut en appuyant sur "VIT". La vitesse choisie du ventilateur sera affichée sur l'écran LED.

MODE: Appuyez sur le bouton 'MODE' pour régler le VENT en mode NORMAL, NATUREL ou SOMMEIL.

- Le mode par défaut est **NORMAL** et fournit un flux d'air régulier.
- Le mode **NATURAL** passe par les vitesses de ventilation bas, moyen et haut pour 5 secondes chacun.
- En mode **SOMMEIL**, le ventilateur passera à une vitesse du ventilateur inférieure après 30 minutes de fonctionnement lorsqu'il est réglé à une vitesse moyenne ou haute du ventilateur.

Le (Normal), (Naturel) et (Sommeil) s'allume pour indiquer la sélection.

MINUTERIE: Le ventilateur est équipé d'une minuterie qui vous permet de définir sa durée de fonctionnement de 1 heure à 12 heures. Continuez d'appuyer sur le bouton minuteur pour ajouter du temps par tranches d'une heure. Le temps choisi sera affiché sur l'écran LED. Le ventilateur s'arrêtera automatiquement après la durée sélectionnée.

OSC: Appuyez sur le bouton 'OSC' pour démarrer et arrêter la fonction d'oscillation.

MODE SAUVEGARDE D'ÉNERGIE: lorsque le mode "sommeil" ou le "minuteur" est allumé, l'écran LED s'éteint au bout de 30 secondes. Appuyez sur n'importe quelle touche pour réactiver l'affichage.

CONFIGURATION ET UTILISATION

REMPLACEMENT DU FUSIBLE

- Débranchez le ventilateur de la prise de courant en saisissant la fiche à l'extrémité du cordon. Ne débranchez pas en tirant sur le cordon lui-même.
- Ouvrez le couvercle du fusible situé sur le côté de la fiche du cordon d'alimentation en le faisant glisser vers les lames.
- Retirez soigneusement le fusible en prenant un petit outil et en retirant lentement une extrémité. Une fois que vous avez une extrémité, retirez lentement l'autre extrémité.
- Pour éviter tout risque d'incendie, remplacez-le uniquement par un fusible similaire de 2.5A, 125V.
- Fermez le couvercle du fusible en faisant glisser le couvercle vers le haut de la fiche.

ATTENTION: N'essayez pas de remplacer la fiche elle-même. Jetez le produit entièrement si la fiche elle-même est endommagée.

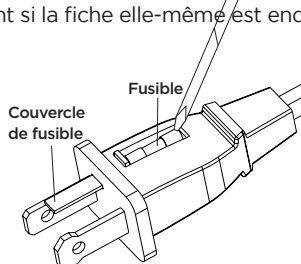

NETTOYAGE ET ENTRETIEN

- Assurez-vous de débrancher de la source d'alimentation électrique avant de nettoyer
- Les pièces en plastique du ventilateur doivent être nettoyées avec un savon doux et un chiffon humide ou une éponge. Rincez à l'eau claire pour éliminer tout résidu de film savonneux.
- Veillez à ne pas mettre d'eau ou tout autre liquide à l'intérieur du moteur.

DÉPANNAGE ET GARANTIE

AVANT D'APPELER POUR LE SERVICE

SI L'APPAREIL NE FONCTIONNE PAS:

- A) Assurez-vous que l'appareil est branché solidement. Si ce n'est pas le cas, retirez la fiche de la prise, attendez 10 secondes et branchez-le à nouveau sécuritairement.
- B) Vérifiez qu'il n'y a pas de fusible de circuit grillé ou de disjoncteur principal déclenché. Si celles-ci semblent fonctionner correctement, testez la prise avec un autre appareil.

SI AUCUNE DE CES RÉPONSES RÉSOULT LE PROBLÈME, CONTACTEZ UN TECHNICIEN QUALIFIÉ. N'ESSAYEZ PAS D'AJUSTER OU DE RÉPARER L'APPAREIL VOUS-MÊME.

IMPORTANT

NE PAS RETOURNER CE PRODUIT AU MAGASIN

Si vous avez un problème avec ce produit, veuillez communiquer avec le Centre De Satisfaction Client de W Appliance Co. au 844-299-0879 ou service@equitybrands.com.

PREUVE D'ACHAT DATÉE, # DE MODÈLE ET # DE SÉRIE REQUIS POUR LE SERVICE SOUS GARANTIE

Localisez votre problème en utilisant le tableau ci-dessous. Si l'appareil ne fonctionne toujours pas correctement, contactez le service clientèle de W Appliance Co. ou le centre de service agréé le plus proche. Les clients ne doivent jamais dépanner les composants internes.

PROBLÈME	CAUSE POSSIBLE	SOLUTION POSSIBLE
L'appareil ne s'allume pas	L'appareil n'est pas branché	Vérifiez que l'appareil est branché dans une prise de courant
	Le couvercle du fusible peut être ouvert	Débranchez la fiche de la prise et fermez le couvercle du fusible.

SPÉCIFICATIONS

BFTR138

- Dimensions de L'unité (L x P x H): 12.4" x 12.4" x 37.2"
- Poids Net: ENV. 7.1 LBS.

BFTR146

- Dimensions de L'unité (L x P x H): 12.4" x 12.4" x 46.2"
- Poids Net: ENV. 7.9 LBS.

DÉPANNAGE ET GARANTIE

GARANTIE LIMITÉE

Toute réparation, remplacement ou service de garantie, et toutes les questions sur ce produit doivent être adressées à BLACK+DECKER au **844-299-0879** des États-Unis ou de Porto Rico.

BLACK+DECKER garantit à l'acheteur d'origine que le produit sera exempt de défauts de matériaux, de pièces et de fabrication pendant la période désignée pour ce produit. La garantie commence le jour de l'achat du produit et couvre jusqu'à une période de **1 an (12 mois) pour la main-d'œuvre / 1 an (12 mois) pour les pièces (défauts de fabrication uniquement)**. BLACK+DECKER accepte de remplacer, à son gré, le produit défectueux par une unité neuve ou réusinée équivalente à votre achat d'origine pendant la période de garantie.

Exclusions: Cette garantie ne s'applique pas aux éléments suivants:

1. Si l'apparence ou l'extérieur du produit a été endommagé ou dégradé, altéré ou modifié dans sa conception ou sa construction.
2. Si le numéro de série d'origine du produit a été modifié ou supprimé ou ne peut pas être facilement déterminé.
3. S'il est endommagé en raison d'une surtension, endommagement de l'utilisateur du cordon d'alimentation ou connexion à une source de tension incorrecte.
4. Si les dommages sont dus à une mauvaise utilisation générale, accidents ou catastrophes naturelles.
5. Si des tentatives de réparation sont effectuées par des agents de service non autorisés, l'utilisation de pièces autres que des pièces d'origine ou obtenues auprès de personnes autres que des compagnies de service autorisées.
6. Sur les unités qui ont été transférées du propriétaire d'origine.
7. Sur les produits achetés comme remis à neuf, comme neuf, d'occasion, en conditions "Tel Quel" ou "Vente Finale".
8. Aux produits utilisés dans un cadre commercial ou de location.
9. Aux produits utilisés dans des conditions autres que usage domestique ordinaire ou utilisé autrement que conformément aux instructions fournies.
10. Aux dommages-intérêts pour les appels de service pour installations incorrectes.
11. Frais de transport et d'expédition associés au remplacement de l'unité.
12. Appels de service pour vous expliquer comment utiliser votre produit.
13. Appels de service pour réparer ou remplacer le fusible de la maison, réinitialiser le disjoncteur ou corriger le câblage dans la maison.

LA RÉPARATION OU LE REMPLACEMENT TELS QUE PRÉVUS DANS LA PRÉSENTE GARANTIE SONT LE RECOURS EXCLUSIF DU CLIENT; BLACK+DECKER NE SERA PAS RESPONSABLE DES DOMMAGES ACCESSOIRES OU INDIRECTS POUR LA VIOLATION DE TOUTE GARANTIE EXPRESSE OU IMPLICITE SUR CE PRODUIT, SAUF DANS LA MESURE INTERDITE PAR LA LOI APPLICABLE. TOUTE GARANTIE IMPLICITE DE QUALITÉ MARCHANDE D'ADÉQUATION À UN USAGE PARTICULIER SUR CE PRODUIT EST LIMITÉE À LA DURÉE DE LA GARANTIE.

Certains états n'autorisent pas l'exclusion ou la limitation des dommages accessoires ou indirects, ni la limitation de la durée de la garantie. Dans ces cas, les exclusions ou limitations ci-dessus peuvent ne pas s'appliquer à vous. Cette garantie vous donne des droits légaux spécifiques et vous pouvez également avoir d'autres droits qui varient d'un état à l'autre.

Obtention Du Service: Pour obtenir du service, de la documentation sur les produits, des fournitures ou des accessoires, veuillez appeler au **844-299-0879** pour créer un ticket pour échange / réparation. Veuillez vous assurer de fournir la date d'achat, le numéro de modèle et une brève description du problème. Notre représentant du service client vous contactera ou enverra des instructions de retour détaillées.

BLACK+DECKER ne garantit pas que l'appareil fonctionnera correctement dans toutes les conditions environnementales et n'offre aucune garantie ni représentation, implicite ou explicite, en ce qui concerne la qualité, les performances, la qualité marchande ou l'adéquation à un usage particulier autre que celui identifié dans ce manuel d'utilisation. BLACK+DECKER a fait tout son possible pour garantir l'exactitude de ce manuel d'utilisation et décline toute responsabilité en cas d'inexactitudes ou d'omissions éventuelles. Les informations contenues dans ce manuel d'utilisation sont sujettes à modification sans préavis et ne représentent pas un engagement de la part de BLACK+DECKER. BLACK+DECKER se réserve le droit d'apporter des améliorations à ce manuel d'utilisation et/ou aux produits décrits dans ce manuel d'utilisation à tout moment et sans préavis. Si vous trouvez dans ce manuel des informations incorrectes, trompeuses ou incomplètes, veuillez nous contacter au **844-299-0879**.

W Appliance Co.
1356 Broadway
New York, NY 10018

DÉPANNAGE ET GARANTIE

Cet appareil respecte la section 15 des directives FCC. Son utilisation est soumise aux deux conditions suivantes: 1) cet appareil ne doit pas causer aucune interférence nuisible; et 2) cet appareil doit accepter toute interférence reçue, y compris les interférences susceptibles de provoquer un fonctionnement indésirable. Ce matériel a été testé et déclaré conforme aux limites imposées aux appareils électroniques de classe B, définies à l'article 15 de la réglementation de la FCC. Ces limites sont conçues pour assurer une protection raisonnable contre une interférence dommageable dans une installation résidentielle. Cet appareil produit, utilise et peut émettre des radiofréquences et, s'il n'est pas installé et utilisé conformément aux instructions, provoquer des interférences nuisibles aux communications radio. Cependant, il n'y a aucune garantie qu'aucun brouillage ne se produira dans une installation en particulier. Si cet équipement cause des interférences nuisibles à la réception radio ou télévision, ce qui peut être déterminé en éteignant et en rallumant l'appareil, l'utilisateur est encouragé à essayer de corriger l'interférence par une ou plusieurs des mesures suivantes: a) Réorienter ou déplacer l'antenne de réception. b) Augmentez la distance entre l'équipement et le récepteur. c) Branchez l'équipement dans une prise différente de celle que le récepteur est connecté. d) Consultez le revendeur ou un technicien radio/TV expérimenté pour obtenir de l'aide.

INFORMACIÓN DE SEGURIDAD

INFORMACIÓN DE SEGURIDAD

Instrucciones Importantes de Seguridad.....	31-32
Requerimientos Eléctricos	32-33

CONFIGURACIÓN Y USO

Partes y Características.....	34
Instrucciones de Armado	35
Instrucciones de Batería.....	36
Instrucciones de Operación.....	37-39
BFTR138 Pantalla LED.....	38
BFTR146 Pantalla LED.....	39
Remplazar el Fusible	40

LIMPIEZA Y CUIDADO.....40

SOLUCIÓN DE PROBLEMAS Y GARANTÍA

Antes de Llamar por Servicio.....	41
Atención al Cliente	41
Solución de Problemas	41
Garantía Limitada	42

REGISTRO DEL PRODUCTO

Gracias por comprar nuestro producto BLACK+DECKER. Este manual fácil de usar le guiará para hacer el mejor uso de su ventilador.

Recuerde anotar el número de modelo y los números de serie. Se encuentran en una etiqueta en la parte posterior del producto.

Grape el recibo de compra a su manual. Lo necesitará para obtener el servicio de garantía.

Número de modelo

Número de serie

Fecha de compra

INFORMACIÓN DE SEGURIDAD



PELIGRO

PELIGRO - Riesgos inmediatos que **RESULTARÁN** en lesiones personales o la muerte.



ADVERTENCIA

ADVERTENCIA - Riesgos o prácticas prácticas peligrosas que **PODRÍAN RESULTAR** en lesiones personales severas o la muerte.



CAUTION

PRECAUCIÓN - Riesgos o prácticas prácticas peligrosas que **PODRÍAN RESULTAR** en lesiones personales menores.

INSTRUCCIONES IMPORTANTES DE SEGURIDAD



ADVERTENCIA

Quando se usen aparatos eléctricos, se deben tomar precauciones de seguridad básicas, incluidas las siguientes

1. LEA TODAS LAS INSTRUCCIONES ANTES DEL USO
2. Nunca coloque los dedos, lápices, o cualquier otro objeto a través de la rejilla cuando el ventilador esté en uso.
3. Desconecte el ventilador cuando lo esté moviendo de un lugar a otro.
4. Desconecte el ventilador cuando no esté en uso y antes de limpiarlo.
5. Para protegerse del riesgo de descarga eléctrica, no sumerja el ventilador en agua o cualquier otro líquido.
6. No deje que el cable cuelgue del borde de la mesa o la encimera.
7. Asegúrese de que el ventilador esté en una superficie estable cuando esté en uso para evitar que vuelque.
8. No use el ventilador en una ventana. La lluvia puede crear un riesgo eléctrico.
9. Se requiere la supervisión estrecha por parte de un adulto cuando cualquier aparato sea usado por o cerca de niños.
10. Este producto cuenta con protección de sobrecarga (fusible). Un fusible quemado indica una sobrecarga o un cortocircuito. Si el fusible se quema, desenchufe el producto de la toma. Reemplace el fusible de acuerdo al manual de usuario (siga las marcas en el producto para usar el fusible adecuado) y verifique el producto. Si el fusible de recambio se quema, es posible que haya un cortocircuito y el producto deba ser descartado o devuelto a un Servicio Técnico autorizado para su examinación y/o reparación.

INFORMACIÓN DE SEGURIDAD

11. No use ningún ventilador con un cable o enchufe dañado. Descarte el ventilador o devuélvalo a un Servicio Técnico autorizado para su examinación y/o reparación.
12. No coloque el cable bajo ningún tipo de alfombrado. No cubra el cable con tapetes, camineros, alfombras o coberturas similares. No encamine el cable bajo muebles o aparatos. Organice el cable lejos de áreas de tránsito y donde no se pueda tropezar con él.
13. Para reducir el riesgo de descarga eléctrica o incendio, NO use este ventilador con ningún dispositivo de control de velocidad de estado sólido.
14. No usar en el exterior.

GUARDE ESTAS INSTRUCCIONES ÚNICAMENTE USO DOMÉSTICO

REQUERIMIENTOS ELÉCTRICOS

Este aparato tiene un enchufe polarizado (una clavija es más ancha de la otra). Para reducir el riesgo de descarga eléctrica, este enchufe fue diseñado para encajar en una toma polarizada de una sola manera. Si el enchufe no encaja en la toma, dé vuelta el enchufe. Si de todas maneras no encaja, contacte a un electricista calificado. No intente modificar el enchufe de forma alguna.

CABLE DE ALIMENTACIÓN

1. Si el cable de alimentación es muy corto, no use un alargue o una regleta. Haga que un electricista calificado o un manitas instale una toma cerca del aparato.
 2. Si fuese absolutamente necesario utilizar un alargue o una regleta, se debe tener cuidado extremo.
- a) La capacidad eléctrica marcada en el alargue o regleta debe ser igual a, o mayor que la capacidad eléctrica del aparato. El cable más largo debe ser dispuesto de manera tal que no cuelgue de la encimera o la mesa para evitar que los niños tiren de él o que alguien se tropiece accidentalmente.

NOTA: Ni BLACK+DECKER ni el distribuidor pueden aceptar ningún tipo de responsabilidad por daños al producto o daños personales que resulten del fallo de respetar los procedimientos de conexión eléctrica.

INFORMACIÓN DE SEGURIDAD

INFORMACIÓN DE BATERÍA

- **MANTÉNGASE ALEJADO DEL ALCANCE DE LOS NIÑOS.**

La ingestión puede resultar en lesiones serias o la muerte. Pueden ocurrir quemaduras severas dentro de las 2 horas de ingestión. Consulte a un doctor inmediatamente y haga que el doctor llame por cobrar al (202) 625 - 333. Manténgase en el empaque original hasta que esté listo para usarse. Deseche las baterías usadas inmediatamente. Riesgo de lesiones por incendio, explosión o fugas. No desarme, cargue, aplaste o exponga al fuego o altas temperaturas.

- **AVISO SOBRE BATERÍAS BOTÓN DE LITIO:**

Mantenga las baterías botón de litio lejos del alcance de los niños; las baterías botón pueden ser ingeridas accidentalmente. De ser ingeridas, estas baterías pueden verter sus contenidos nocivos causando quemaduras químicas, perforación de tejidos blandos, y en casos severos la muerte. Las baterías botón de litio debes ser extraídas inmediatamente en caso de ingestión. Busque ayuda médica de inmediato. Si su doctor sospecha que se ha ingerido una batería, por asistencia en los EE.UU. llame a la LÍNEA NACIONAL DE INGESTIÓN DE BATERÍAS a cualquier hora al (202) 625-3333; en Canadá llame al 416-813-5900.

- Para prevenir el desgaste innecesario de la batería, no guarde nada sobre el ventilador.
- No deseche las baterías en el fuego. Pueden explotar o verter sus contenidos.
- Quite las baterías si el control remoto no será utilizado por un largo período de tiempo.

CONFIGURACIÓN Y USO

PARTES Y FUNCIONALIDADES



Diagrama solamente para referencia. La ilustración puede diferir ligeramente del modelo.

CONFIGURACIÓN Y USO

INSTRUCCIONES DE ARMADO

La base del ventilador torre viene con 2 partes. La base trasera tiene un espacio para el cable de alimentación.

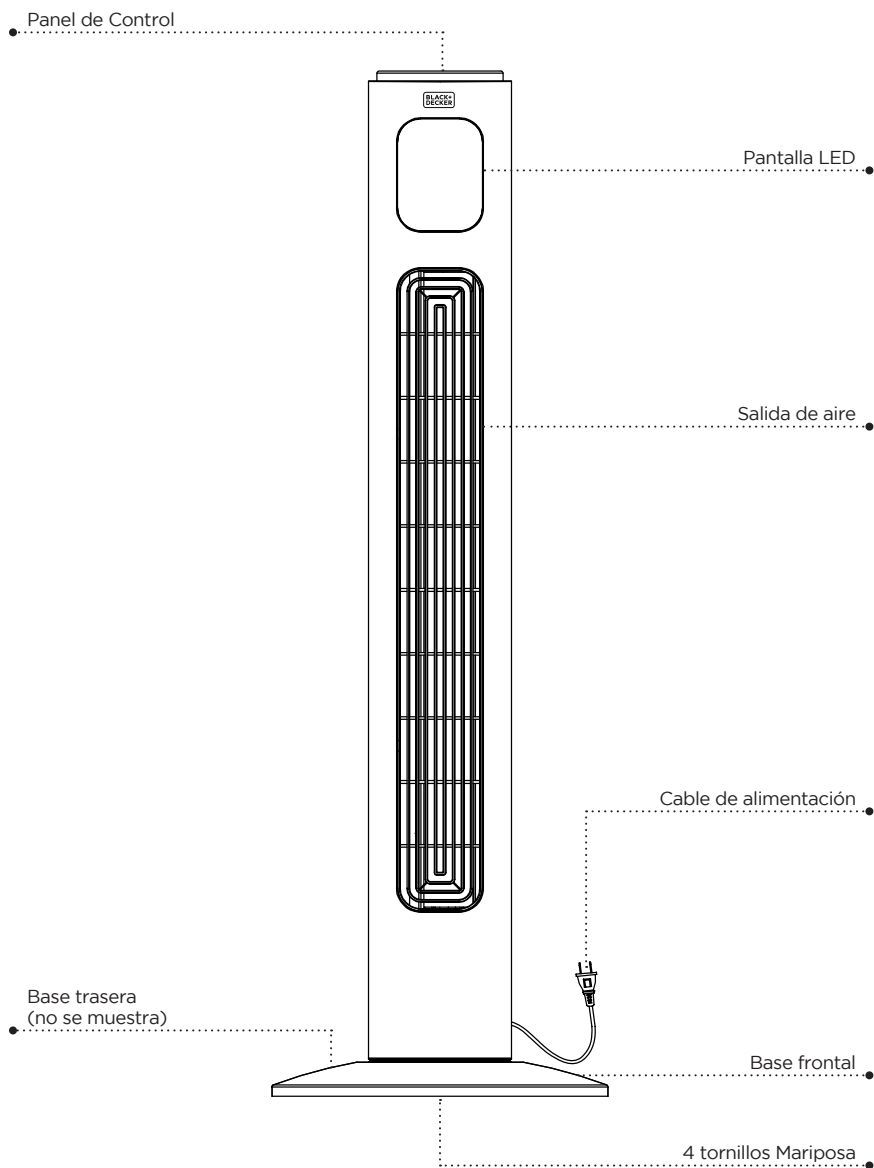
1. Una la mitad frontal de la base, alineando los orificios en la base con los agujeros de los tornillos en la base del ventilador torre.
2. Guíe el cable de alimentación a través del orificio central e inserte la mitad trasera de la base en la mitad frontal.
3. Asegure la base con los cuatro tornillos mariposa como se muestra. Gire cada uno de los tornillos en sentido horario hasta que queden insertados completamente.
4. Pase el cable de alimentación a través de los espacios en la base.

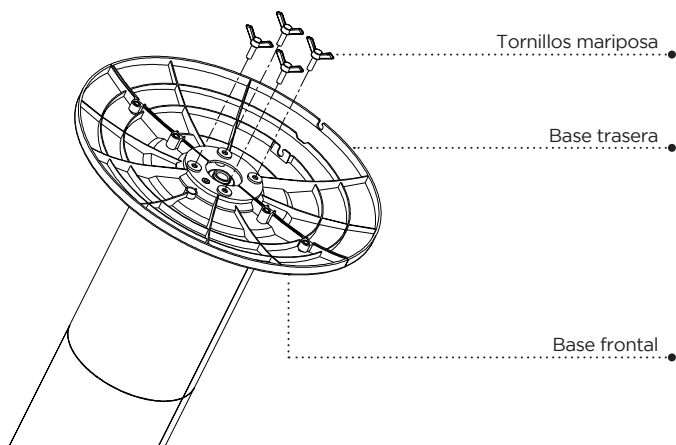

CONFIGURACIÓN Y USO

INSTRUCCIONES DE BATERÍA

Baterías no incluidas

El control remoto requiere una Batería de Litio CR2025 para operar. La batería no está incluida.

1. Presione el botón de la base de la tapa de la batería para liberarla. Quite la tapa de la batería como se muestra en el diagrama.
2. Inserte la batería asegurándose de que el lado “+” esté hacia arriba.
3. Una vez que la batería esté instalada, empuje la tapa de la batería para cerrarla.

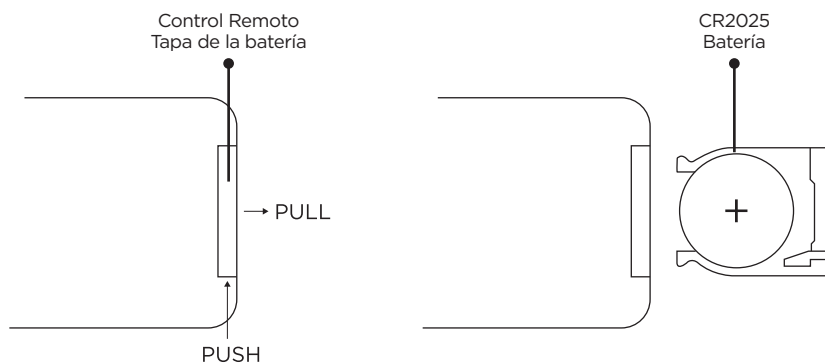

CONFIGURACIÓN Y USO

INSTRUCCIONES DE OPERACIÓN

PANEL DE CONTROL

PANEL DE CONTROL
Fig. 1



CONTROL REMOTO
Fig. 2



El VENTILADOR puede ser operado con los controles manuales ubicados en el VENTILADOR (Como se muestra en la Fig. 1) o con su control remoto (mostrado en la Fig. 2). Coloque el VENTILADOR en una superficie plana y estable. Conecte el cable de alimentación a un tomacorriente de 120 V CA (Corriente Alterna).

1. **ENCENDIDO:** Encienda el VENTILADOR presionando el botón de “POWER”; Apague el VENTILADOR presionando el botón de “ENCENDIDO” nuevamente
2. **VELOCIDAD:** Puede ajustar la velocidad del ventilador al nivel deseado: bajo, medio, o algo al presionar “SPEED” de manera continua.
3. **MODE:** Presionar el botón de “MODE” colocará el VENTILADOR en los modos NORMAL, NATURAL, y DORMIR.
4. **TIMER:** El ventilador está equipado con un temporizador que permite que usted defina la duración de la operación
5. **OSC:** Apretar el botón “OSC” iniciará y detendrá la función de oscilación.

SET UP & USE

BFTR138 PANTALLA LED

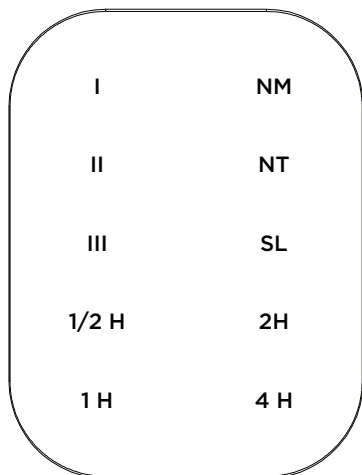

ENCENDIDO: Encienda el VENTILADOR presionando el botón de “ENCENDIDO”; Apague el VENTILADOR presionando el botón de “ENCENDIDO” nuevamente.

VELOCIDAD: Puede ajustar la velocidad del ventilador al nivel deseado: bajo, medio, o alto al presionar “VELOCIDAD”. La luz LED correspondiente I (Bajo), II (Medio), y III (Alto) se iluminará.

MODE: Presionar el botón de “MODO” colocará el VENTILADOR en los modos NORMAL, NATURAL, o DORMIR.

- El modo por defecto es **NORMAL** y brinda un flujo de aire continuo.
- El modo **NATURAL** hace un ciclo a través de las velocidades baja, media y alta durante 5 minutos cada una.
- El modo **DORMIR** el ventilador hará un ciclo a una velocidad de ventilador menor luego de 30 minutos de operación cuando se coloca a una velocidad del ventilador alta o media.

Las luces **NM** (Normal), **NT** (Natural) y **SL** (Dormir) se iluminarán para indicar la selección.

TEMPORIZADOR: El ventilador está equipado con un temporizador que permite que usted defina la duración de operación desde 1/2 hora hasta 7 y 1/2 horas. Continúe presionando el botón TEMPORIZADOR para recorrer las diferentes opciones de 1/2 hora, 1 hora, 2 horas, y 4 horas. La combinación de las selecciones 1/2H, 1H, 2H y 4H será iluminada. El ventilador se apagará automáticamente luego de la duración seleccionada.

OSCILACIÓN: Apretar el botón “OSC” iniciará y detendrá la función de oscilación.

SET UP & USE

BFTR146 PANTALLA LED

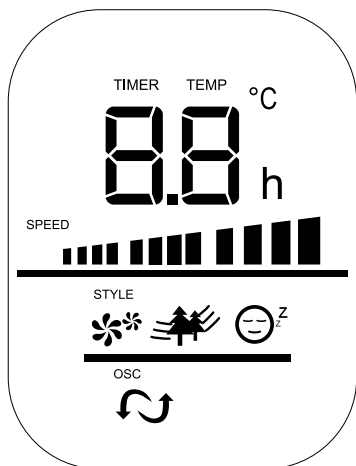

ENCENDIDO: Encienda el VENTILADOR presionando el botón de “ENCENDIDO”; Apague el VENTILADOR presionando el botón de “ENCENDIDO” nuevamente.

TEMPERATURA: La pantalla LED se iluminará y mostrará la temperatura ambiente. El indicador de temperatura cambiará a “TEMPORIZADOR” cuando se encienda el temporizador.

VELOCIDAD: Puede ajustar la velocidad del ventilador al nivel deseado: bajo, medio, o algo al presionar “VELOCIDAD”. La velocidad seleccionada se mostrará en la pantalla LED.

MODE: Presionar el botón de “MODO” colocará el VENTILADOR en los modos NORMAL, NATURAL, o DORMIR.

- El modo por defecto es **NORMAL** y brinda un flujo de aire continuo.
- El modo **NATURAL** hace un ciclo a través de las velocidades baja, media y alta durante 5 minutos cada una.
- El modo **DORMIR** el ventilador hará un ciclo a una velocidad de ventilador menor luego de 30 minutos de operación cuando se coloca a una velocidad del ventilador alta o media.

Las luces (Normal), (Natural) y (Dormir) se iluminarán para indicar la selección.

TEMPORIZADOR: El ventilador está equipado con un temporizador que permite que usted defina la duración de operación desde 1 hora hasta 12 horas. Presione el botón de TEMPORIZADOR para añadir tiempo en incrementos de 1 hora.

OSCILACIÓN: Apretar el botón “OSC” iniciará y detendrá la función de oscilación.

MODO DE AHORRO DE ENERGÍA: Cuando el modo “dormir” o “temporizador” está encendido, la pantalla LED se apagará luego de 30 segundos. Presione cualquier botón para encender la pantalla nuevamente.

CONFIGURACIÓN Y USO

REEMPLAZAR EL FUSIBLE

- Desconecte el ventilador de la toma de corriente tomando el enchufe al final del cable. No lo desenchufe tirando del cable.
- Abra la cubierta del fusible ubicada en el lado del enchufe del cable de alimentación deslizándola hacia las clavijas del enchufe
- Quite cuidadosamente el fusible usando una herramienta pequeña y levantando lentamente uno de los extremos. Una vez que tenga uno de los extremos fuera, levante lentamente el otro extremo.
- Para evitar riesgos de incendio, solamente replácelo con un fusible similar de 2,5A a 125V.
- Cierre la tapa del fusible deslizándola hacia la parte superior del enchufe.

PRECAUCIÓN: No intente reemplazar el enchufe. Descarte completamente el producto si el enchufe está dañado.

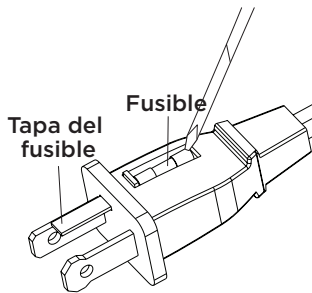

LIMPIEZA Y MANTENIMIENTO

- Asegúrese de desconectarlo de la toma de corriente antes de la limpieza.
- Las partes plásticas del ventilador deben ser limpiadas con jabón suave y un paño o esponja húmedos. Enjuague con agua para eliminar cualquier resto de jabón.
- Asegúrese de no introducir agua ni otros líquidos en el motor.

SOLUCIÓN DE PROBLEMAS Y GARANTÍA

ANTES DE LLAMAR AL SERVICIO TÉCNICO

SI EL APARATO NO FUNCIONA:

- A) Asegúrese de que el aparato está enchufado firmemente. De lo contrario, retire el enchufe de la toma, espere 10 segundos y conéctelo nuevamente de forma segura.
- B) Compruebe si hay algún fusible quemado o un disyuntor disparado. Si éstos parecen estar operando como es debido, pruebe la toma con otro aparato.

SI NINGUNO DE LOS PASOS ANTERIORES RESUELVE EL PROBLEMA, CONTACTE A UN TÉCNICO CALIFICADO. NO INTENTE AJUSTAR O REPARAR EL APARATO POR USTED MISMO.

IMPORTANTE

NO DEVUELVA ESTE PRODUCTO A LA TIENDA

Si tiene problemas con este producto, por favor contacte al Centro de Satisfacción del Cliente de W Appliance Co. a través del 844-299-0879 o a service@equitybrands.com.

UNA PRUEBA DE COMPRA CON FECHA, No. DE MODELO Y No. DE SERIE SON OBLIGATORIOS PARA EL SERVICIO DE GARANTÍA

Intente solucionar su problema mediante el siguiente cuadro. Si el aparato aún no funciona correctamente, contacte al centro de atención al cliente de, o el centro de servicio autorizado de W Appliance Co. más cercano. Los clientes no deben nunca intentar solucionar problemas de componentes internos.

PROBLEMA	CAUSA POSIBLE	POSIBLE SOLUCIÓN
El aparato no enciende	El aparato no está enchufado.	Asegúrese de que el aparato está enchufado a una toma que funcione
	La tapa del fusible puede estar abierta.	Desconecte el enchufe de la toma y cierre la cubierta del fusible

ESPECIFICACIONES

BFTR138

- Dimensiones de la unidad (AN x P x AL): 12.4" x 12.4" x 37.2"
- Peso neto: aprox. 7,1 lb (3,23 kg)

BFTR146

- Dimensiones de la unidad (AN x P x AL): 12.4" x 12.4" x 46.2"
- Peso neto: aprox. 7,9 lb (3,59 kg)

SOLUCIÓN DE PROBLEMAS Y GARANTÍA

GARANTÍA LIMITADA

Cualquier reparación, recambio, o servicio de garantía, y todas las preguntas sobre este producto deben ser dirigidas a W Appliance Co. al **844-299-0879** desde EE.UU. o Puerto Rico.

W Appliance Co. garantiza al comprador original que el producto estará libre de defectos de materiales, partes y mano de obra por el período designado para este producto. La garantía comienza el día en el que el producto es comprado y cubre un período de hasta 1 año (12 meses) por la mano de obra/1 año (12 meses) por las partes (solamente defectos de manufacturación).

W Appliance Co. acepta que, de acuerdo con su criterio, reemplazará el producto defectuoso por uno nuevo o uno remanufacturado equivalente a su compra original durante el período de garantía.

Exclusiones: Esta garantía no aplica a lo siguiente:

1. Si la apariencia o el exterior del producto han sido dañados o desfigurados, alterados o modificados en diseño o construcción.
2. Si el número de serie original del producto ha sido alterado o removido o no puede ser determinado fácilmente.
3. Si hay daños debido a sobretensión en la línea eléctrica, daño por parte del usuario al cable de alimentación de CA o conexión a una fuente de voltaje no adecuada.
4. Si el daño se debe al mal uso general, accidentes o "actos de Dios".
5. Si existen intentos de reparación por parte de agentes de servicio no autorizados, uso de partes que no sean originales u obtenidas de personas que no sean las compañías de servicio autorizadas.
6. Unidades que hayan sido transferidas por el dueño original a un tercero.
7. A productos que hayan sido comprados como renovados, como nuevos, de segunda mano, en términos de venta final o "como se ve".
8. A productos usados en un entorno comercial o de alquiler.
9. A productos usados en entornos que no sean el doméstico ordinario o usados de otra manera que no sea de acuerdo con las instrucciones brindadas.
10. A daños por visitas técnicas por instalaciones inadecuadas.
11. Costos de transporte y envío asociados con el reemplazo de la unidad.
12. Visitas técnicas para darle instrucciones de cómo usar su producto.
13. Visitas técnicas para reparar o cambiar el fusible de la casa, reiniciar el disyuntor o corregir el cableado de la casa.

LA REPARACIÓN O EL REMPLAZO COMO SE ESTABLECE EN ESTA GARANTÍA SON LA SOLUCIÓN EXCLUSIVA DEL CLIENTE; W Appliance Co. NO SERÁ RESPONSABLE POR CUALQUIER DAÑO ACCIDENTAL O A CONSECUENCIA DEL INCUMPLIMIENTO DE CUALQUIER GARANTÍA EXPRESADA O IMPLÍCITA SOBRE ESTE PRODUCTO, EXCEPTO EN LA MEDIDA DE LO PROHIBIDO POR LA LEY VIGENTE. CUALQUIER GARANTÍA IMPLÍCITA DE COMERCIABILIDAD O APTITUD PARA UN PROPÓSITO EN PARTICULAR DE ESTE PRODUCTO SE LIMITA A LA DURACIÓN DE LA GARANTÍA.

Algunos estados no permiten la exclusión o las limitaciones de daños accidentales o consecuentes, o limitaciones de qué tan larga es la garantía. En estos casos, las exclusiones o limitaciones antes mencionadas no se aplican a usted. Esta garantía le otorga derechos legales específicos y puede que tenga también otros derechos que varían de estado a estado.

Obteniendo servicio: para obtener servicio, literatura del producto, suministros y accesorios, por favor llame al 844-299-0879 para crear un ticket de cambio o reparación. Por favor, asegúrese de proporcionar la fecha de compra, número de modelo y una breve descripción del problema. Un representante de nuestro servicio de atención al cliente lo contactará o le enviará instrucciones detalladas para la devolución.

W Appliance Co. no garantiza que el aparato funcionará adecuadamente en todas las condiciones ambientales, y no otorga garantía alguna ni defensa, ya sea implícita o expresada, con respecto a la calidad, desempeño, comerciabilidad, o aptitud para un propósito particular más allá del propósito identificado en este manual de usuario. W Appliance Co. ha realizado todos los esfuerzos para asegurarse de que este manual es preciso y renuncia a la responsabilidad sobre cualquier imprecisión u omisión que pueda haber ocurrido. La información en este manual de usuario está sujeta a cambiar sin aviso previo y no representa un compromiso por parte de W Appliance Co. W Appliance Co. se reserva el derecho de hacer mejoras a este manual de usuario y/o al producto descrito en este manual de usuario en cualquier momento sin aviso previo. Si encuentra en este manual información que sea incorrecta, engañosa, o esté incompleta, por favor contáctenos al **844-299-0879**.

W Appliance Co.
1356 Broadway
New York, NY 10018

SOLUCIÓN DE PROBLEMAS Y GARANTÍA

Este dispositivo cumple con la parte 15 de las reglas de la FCC. La operación está sujeta a estas dos condiciones siguientes: 1) Este dispositivo no deberá causar interferencias perjudiciales, y 2) Este dispositivo debe aceptar cualquier interferencia recibida, incluyendo interferencia que pueda causar un funcionamiento no deseado. Este equipo ha sido probado y cumple con los límites para los dispositivos digitales Clase B, de acuerdo a la Parte 15 de las reglas de la FCC. Estos límites están diseñados para brindar protección razonable contra interferencias perjudiciales en un entorno residencial. Este equipo genera, y utiliza, energía de radiofrecuencia y, de no instalarse y usarse de acuerdo con las instrucciones, puede causar interferencia perjudicial para las comunicaciones de radio. Sin embargo, no hay garantía de que no habrá interferencia en una instalación en particular. Si este aparato causare interferencias perjudiciales para la recepción de radio o televisión, lo cual puede determinarse al apagar y encender el aparato, se recomienda al usuario tratar de corregir la interferencia mediante una o más de las medidas siguientes: a) Reoriente o cambie de lugar la antena receptora. b) Incremente la separación entre el aparato y el receptor. c) Conecte el equipo a una toma diferente a la que está conectada el receptor. d) Consulte con el distribuidor o solicite la ayuda de un técnico experimentado en radio/TV.

BLACK & DECKER, BLACK+DECKER, the BLACK & DECKER and BLACK+DECKER logos and product names and the orange and black color scheme are trademarks of The Black & Decker Corporation, used under license. All rights reserved.

BLACK & DECKER, BLACK+DECKER, les logos et les noms de produits BLACK & DECKER et BLACK+DECKER et le schéma de couleurs orange et noir sont des marques déposées de The Black & Decker Corporation, utilisé sous licence. Tous droits réservés.

BLACK & DECKER, BLACK+DECKER, y los logos y nombres de productos de BLACK & DECKER y BLACK+DECKER y el esquema de colores naranja y rojo son marcas registradas de The Black & Decker Corporation, usados bajo licencia. Todos los derechos reservados.

Product in this box may differ slightly from that pictured. Does not affect function. Not all accessories shown in photography are included in this package.

Le produit dans cette boîte peut différer légèrement de celui illustré. N'affecte pas la fonction. Tous les accessoires illustrés sur la photographie ne sont pas inclus dans ce paquet.

El producto en esta caja puede diferir ligeramente del representado en las imágenes. Esto no afecta su función. No todos los accesorios mostrados en las fotografías son incluidos en este paquete.

Imported by W Appliance, Inc., 1356 Broadway, New York, NY 10018
Customer Service: 844-299-0879

Importé par W Appliance, Inc., 1356 Broadway, New York, NY 10018
Service à la clientèle: 844-299-0879

Importado por W Appliance, Inc., 1356 Broadway, New York, NY 10018
Servicio al Cliente: 844-299-0879